

# pro Obranný a Bezpečnostní Průmysl Review®

3/2023 | online   | [www.msline.cz](http://www.msline.cz)

Mediální platforma Asociace obranného  
a bezpečnostního průmyslu ČR | [www.aobp.cz](http://www.aobp.cz)



## Cloud Security

Meet Tier 3+ DATA CENTER VYSOČINA  
OSMS - OptoNet Secure Monitoring System



**OptoNet**  
Communication  
DATOVÉ CENTRUM VYSOČINA  
MEMBER OF OPTOKON GROUP



## **VYVÍJÍME A VYRÁBÍME**

**Turbínové letecké motory pro UAV aplikace**

**Pomocné energetické jednotky**

**Klimatizační systémy**



# PROUDOVÝ MOTOR

PBS TJ150



[pbs.cz/kariera](https://pbs.cz/kariera)

LETECTVÍ • ENERGETIKA • PŘESNÉ LITÍ • KRYOGENIKA • POVRCHOVÉ ÚPRAVY



## EDITORIAL

Vážení čtenáři,

v současném světě válek, teroristických hrozeb a agresivity i nespokojenosti na všech úrovních, ale i v období svátků vánočních a vítání nového roku 2024, vám nabízíme letošní poslední vydání revíčka. Přináší vám řadu zajímavých rozhovorů s významnými zástupci státní správy i průmyslu, čímž naplňujeme hlavní poslání časopisu a tím je napomáhat lepší komunikaci mezi státem a průmyslem v oblasti obranné a bezpečnostní komunity.

Tak, jako v minulém roce, musím upřímně říci, že si vydavatelství MS Line i redakce revíčka velice váží skutečnosti, že pro prezentaci svých aktivit využívala značná část českých společností obranného a bezpečnostního průmyslu časopis REVIEW pro obranný a bezpečnostní průmysl i další naše media IDET NEWS a Katalog bezpečnostních a obranných technologií ČR. Z členské základny AOBP ČR čítající cca 160 firem, využilo revíčko pro svou prezentaci 75 % společností, což představuje tři čtvrtiny členů. Je to pro nás mimořádná událost a velice si toho vážím.

Redakce se zúčastnila také výjezdního zasedání nově zvoleného prezidia AOBP ČR a zorganizovala mimořádné zasedání

redakční rady REVIEW k připomínkám navrhovaného vydavatelského plánu 2024 v prostorách Letecké služby Policie ČR v Ruzyni.

Při této příležitosti bych chtěl poděkovat zejména reprezentativní redakční radě, MZV ČR, MO ČR, MV ČR a jejich výkonným složkám – AČR, Policii ČR a HZS ČR, ale také Celní správě ČR, Vězeňské službě ČR a Správě státních hmotných rezerv ČR za podporu naší práce a za aktivní spoluúčast na tvorbě časopisu. Jde o unikátní komunitu, která svým způsobem je jedinečná a v České republice originální. Velký dík samozřejmě směřuje k Prezidiu AOBP ČR, Veletrhům Brno, managementu FFF a Dnů NATO i k řadě dalším za skvělou spolupráci v roce 2023. Je nám ctí, že i naše vydavatelství a redakce mohly, alespoň malou měrou, přispět k úspěchům českého obranného a bezpečnostního průmyslu formou dnes již více než pětadvacetileté podpory a propagace doma i v zahraničí. Pokud nám v tomto směru dáte příležitost, budeme i nadále vždy při vás.

Přeji vám pevné zdraví v novém roce.



**Ing. Miloš Soukup**  
šéfredaktor



6



66



70

## Z OBSAHU

Interview s velvyslancem v USA Miloslavem Staškem	6
Interview s velvyslancem ČR v Srbsku Tomášem Kuchtou	8
Vojenská kancelář prezidenta ČR má nového náčelníka	10
Rozhovor s vládním zmocněncem Tomášem Kopečným	14
Prezentace společnosti OPTOKON	16
Prezentace společnosti PBS Velká Bíteš	18
Rozhovor s GR Celní zprávy ČR Markem Šimandlem	34
Pokročilé kyberbezpečnostní služby...	46
Prezentace společnosti Vojenského výzkumného ústavu	66
Když rozloučení se „čtyřřadvacítkami“, tak v „tygří“ kráse	70
Výjezdní zasedání prezidia AOBP ČR	76

Vydavatel: MS Line, s.r.o., Vykáň 82, 289 15 Kounice, e-mail: scook@msline.cz, www.msline.cz • Šéfredaktor: Ing. Miloš Soukup  
Zástupce šéfredaktora: Šárka Cook • Zástupce šéfredaktora pro MV ČR a Policii ČR: JUDr. Jaroslav Jonák • Stálí spolupracovníci:  
Vít Prácheňský, Adriana Jesenská • Jazyková úprava: Šárka Cook, Eva Soukupová • Grafická úprava: Jiří Kuneš, www.jirikunes.cz  
Marketing: Eva Soukupová (e-mail: evasoukup@seznam.cz) • Manager internetu: Soliter - polygrafická společnost, s.r.o.  
Tisk: Magnus I s.r.o. • Distribuce: MS Line, s.r.o., Digital-ICT, s.r.o. • Číslo vychází: 29. 12. 2023 • Evidenční číslo: MK ČR E 19352,  
ISSN 2336-3460 Neprodejné • Obálka: OPTOKON

Redakce nezodpovídá za jazykovou a obsahovou správnost textových a grafických podkladů dodaných inzerenty.



## PŘEDSEDA REDAKČNÍ RADY

**RNDr. Jiří Hynek**  
prezident AOBP ČR

## MÍSTOPŘEDSEDA REDAKČNÍ RADY

**Ing. Filip Engelsmann**  
generální ředitel AURA

## ČESTNÍ ČLENOVÉ REDAKČNÍ RADY

**arm. gen. (v.v.) Ing. Josef Bečvář**  
ředitel Zetor Defence

**arm. gen. (v.v.) Ing. Pavel Štefka, M.Sc.**  
poradce veletrhu FFF

**Ing. Michael Hrbata, MPA**  
čestný předseda redakční rady

**Doc. Ing. Miloš Titz, CSc.**  
čestný předseda a zakládající člen  
redakční rady

## PRAŽSKÝ HRAD

**genmj. Ing. Radek Hasala**  
náčelník Vojenské kanceláře prezidenta  
republiky

## POSLANECKÁ SNĚMOVNA PARLAMENTU ČR

**genpor. Ing. Drahoš Ryba**  
poslanec  
Výbor pro bezpečnost  
předseda Podvýboru pro HZS ČR

## ÚŘAD VLÁDY

**Ing. Martin Dvořák**  
ministr pro evropské záležitosti

**PhDr. Tomáš Kopečný**  
vládní zmocněnec pro obnovu Ukrajiny

## MZV ČR

**Ing. Miloslav Stašek**  
velyslanec v USA

**Ing. Tomáš Kuchta**  
mimořádný a zplnomocněný velyslanec  
České republiky v Srbsku

**Ing. Vladimír Bártl**  
mimořádný a zplnomocněný velyslanec  
České republiky v Lucemburku

**PhDr. Marek Svoboda**  
ředitel Odboru ekonomické diplomacie

## MPO ČR

**PhDr. Martin Šperl**  
odbor řízení exportní strategie a služeb

## MO ČR

**Ing. Radka Konderlová, MBA**  
vrchní ředitelka Sekce průmyslové spolupráce

## ARMÁDA ČR

**genpor. Ing. Karel Řehka**  
náčelník Generálního štábu AČR

**genpor. Mgr. Ing. Jaromír Zůna, Ph.D., MSc.**  
přidělenec obrany

**brig. gen. MUDr. Zoltán Bubeník**  
ředitel Sekce vojenského zdravotnictví

## MS ČR

**genpor. PhDr. Petr Dohnal**  
náměstek pro řízení sekce vězeňství  
a resortní kontroly

**genmj. Mgr. Simon Michailidis, MBA**  
generální ředitel VS ČR

## MV ČR

**Mgr. Milena Bačkovská**  
odbor bezpečnostní politiky

## POLICIE ČR

**genpor. Mgr. Martin Vondrášek**  
policejní prezident

**plk. Ing. Tomáš Hytych**  
ředitel Letecké služby

**plk. Mgr. Petr Sehnoutka**  
ředitel Krajského ředitelství PČR  
Královéhradeckého kraje

## HZS ČR

**genpor. Ing. Vladimír Vlček, Ph.D., MBA**  
generální ředitel

**genmj. Ing. Petr Ošlejšek, Ph.D.**  
náměstek generálního ředitele Sekce IZS  
a operačního řízení

## MF ČR

### CELNÍ SPRÁVA ČR

**brig. gen. Mgr. Marek Šimandl, MPA**  
generální ředitel

## SSHR

**Ing. Pavel Švagr, CSc.**  
předseda

## KRAJSKÉ ÚŘADY

**Ing. Aleš Boňatovský**  
tajemník bezpečnostní rady  
Pardubického kraje

## AFCEA (ČESKÁ POBOČKA)

**Ing. Tomáš Müller**  
prezident

## ZÁSTUPCI PRŮMYSLU

**Ing. Michalis Busios**  
ředitel veletrhů IDET, PYROS, ISET  
VELETRHY BRNO

**Ing. Štěpán Černý**  
obchodní ředitel SVOS

**Ing. Pavel Čuda, Ph.D.**  
ředitel VVÚ

**Bc. Adam Drnek**  
výkonný ředitel FUTURE FORCES FORUM

**Jan Hamáček**  
jednatel firmy GH Consulting, s.r.o.  
viceprezident AOBP ČR pro legislativu

**Ing. Kristýna Helm, Ph.D.**

viceprezidentka AOBP ČR  
pro mezinárodní vztahy

**Ing. Radek Hauerland**

viceprezident pro vnější komunikaci  
ČESKÁ ZBROJOVKA

viceprezident pro průmysl AOBP ČR

**Ing. Michal Hon**

předseda představenstva  
MESIT holding

**doc. Ing. Martin Hrinko, Ph.D., MBA, LL.M.**

člen Poradního sboru MV ČR k ochraně  
měkkých cílů

**Dr. Daniel Jesenský**

výkonný ředitel SPECTRASOL

**Ing. Radomír Krejča**

předseda představenstva EXPLOZIA

**brig. gen. prof. RNDr. Zuzana Kročová, Ph.D.**

rektorka-velitelka UO v Brně

**Ing. Radoslav Moravec, CSc.**

předseda představenstva a generální ředitel  
ZEVETA Bojkovice

**Ing. Tomáš Mynářčik**

ředitel vojenských programů TATRA TRUCKS

**Aleš Orel**

jednatel ORITEST  
videprezident AOBP ČR pro výzkum a vývoj

**Ing. Petr Ostrý**

jednatel AGADOS

**Marek Pácalt**

jednatel PROTECT PARTS

**Ing. Jaroslav Pecháček**

výkonný ředitel SWORDFISH  
viceprezident AOBP pro strategické  
plánování

**Mgr. Jiří Protiva**

ředitel LOM Praha

**Marika Přinosilová M.Sc.**

ředitelka pro marketing a komunikaci  
OMNIPOL

viceprezidentka pro kooperaci a obchod  
AOBP ČR

**Ing. Jaromír Řezáč**

generální ředitel GORDIC

**Ing. Milan Starý**

ředitel HR a komunikace ERA

**Ing. Jiří Šimek**

ředitel QUITTNER & SCHIMEK

**Ing. Jiří Štefl**

generální ředitel OPTOKON

# Interview s jeho Excelencí Ing. Miloslavem Staškem

Poslední rozhovor s Miloslavem Staškem jsme publikovali v období jeho působení jako státní tajemník Ministerstva zahraničních věcí ČR. Od září 2022 zastupuje Českou republiku jako velvyslanec na ambasádě v USA. Vzhledem k tomu, že je zároveň členem reprezentativní redakční rady časopisu Review pro obranný a bezpečnostní průmysl, a toto vydání je připraveno u příležitosti Výročního zasedání redakční rady, o to víc si vážíme toho, že nám poskytl informace týkající se především americko-české spolupráce.



**Vaše Excelence, dovolte mi položit Vám několik otázek týkajících se Vaší působnosti na zastupitelském úřadu v USA.**

**Mohl byste naše čtenáře informovat o Vaší náplni práce a co považujete za nejvíce vytěžující, jaký úkol je tzv. „na dlouhé lokte“, dá-li se to tak nazvat?**

Náplň mé práce se samozřejmě pojí s aktuálním děním ve světě. Washington DC není jen hlavním městem USA, ale také místem, kde se ve výrazném měřítku řeší řada geopolitických otázek. Když vezmeme v úvahu složení americké populace, uvědomíme si, že je Washington velmi specifickým místem. Ke svým předkům nejen v ev-

ropských státech se hrdě hlásí většina americké populace. Vzniká tu tak unikátní prostředí, kde je zahraniční politika důležitým tématem ve veřejném prostoru a každý stát tu de facto má své zastoupení.

Mezi významné agendy, kterým se věnuji prakticky od začátku mého příjezdu, patří válka na Ukrajině a s ní spjatá

energetická bezpečnost České republiky. Jako důležité úkoly bych zcela jistě označil akvizici bojových letounů F-35, což plně souvisí s obranyschopností naší země. Plně se věnujeme také otázkám souvisejícím s rekonstrukcí Ukrajiny. V poslední době samozřejmě rezonuje téma války Izraele proti Hamásu.

**Ve spolupráci s Ministerstvem obrany České republiky připravuje vaše velvyslanectví nějaké mise, např. Dny průmyslové spolupráce, Dny otevřených dveří? Jak hodnotíte ty již uskutečněné, jaké jste zaznamenali výsledky v rámci česko-americké spolupráce?**

Zmiňoval jsem akvizici F-35, s níž se pojí i průmyslová spolupráce mezi USA a Českou republikou. CZ firmy mají možnost zapojit se do jedinečných programů, kde budou muset vynaložit maximální úsilí, aby uspěly v projektech společnosti Lockheed Martin. Dle mého názoru se jedná o unikátní příležitost, jak posouvat český obranný průmysl směrem dopředu. V dnešní době vidíme trend, že společnosti z obranného průmyslu jsou vlastně technologičtí giganti, kteří investují obrovské množství peněz do softwarového a technologického vývoje. Pro CZ tato spolupráce znamená šanci zařadit se po bok těch nejlepších a zvýšit tak svou konkurenceschopnost ve světě. Je ideální čas na to, aby CZ společnosti více spolupracovaly na investice do vývoje a posunuly technologické parametry svých produktů směrem k aktuálním hrozbám. S tím souvisí dostatečná připravenost v rámci kybernetických útoků a počítání s vývojem kvantových počítačů a jejich zapojování do bezpečnostní struktury států. Bude důležitá připravenost na nadcházející stěžejní roli umělé inteligence, a to nejen v obranném průmyslu, ale prakticky ve všech sektorech.

Dny průmyslové spolupráce jsou skvělou příležitostí, kde se mohou čeští a američtí zástupci z obranného průmyslu setkávat a tyto výše popsané aktuální trendy spolu diskutovat.

**Jaké nástroje možné podpory může od vás český obranný a bezpečnostní průmysl očekávat? Co se doposud podařilo zrealizovat ve věci podpory zapojení českého obranného a bezpečnostního průmyslu v USA?**

Česká ambasáda ve Washingtonu DC má, stejně jako ostatní české zastupitelské úřady ve světě, k dispozici nástroje ekonomické diplomacie. Mezi tyto nástroje počítáme např. projekty na podporu ekonomické diplomacie tzv. PROPED. Projekty mohou mít různou formu jako workshopy, matchmakingové semináře, tematická fóra či účasti na veletrzích. České firmy z obranného průmyslu mohou díky projektům získat cenné kontakty a prezentovat své produkty před americkými partnery.

Naše diplomacie samozřejmě šíří dobré jméno České republiky i mnoha jinými způsoby. K tomu dochází např. při setkávání se zástupci amerického byznysu nebo představiteli federálních a státních institucí. Je důležité dostat se do zorného pole amerických partnerů a stále zlepšovat celkově dobrý branding České republiky.

V nedávné době došlo k několika významným investicím českého obranného průmyslu v Americe. Mezi ně můžeme zařadit nedávnou akvizici Czechoslovak Group, která koupila muniční výrobu v Minnesotě. Dále třeba akvizici CZ Colt (dřívější Česká Zbrojovka), která získala tradičního amerického výrobce ručních stříelných zbraní v americkém Connecticutu.

**S jakými nejčastějšími žádostmi se na Vás a celý Váš tým čeští zástupci průmyslu obrací? Co je a co doopravdy není reálné? Jak byste zhodnotil spolupráci českého a amerického obranného a bezpečnostního průmyslu?**

Kromě zmíněných projektů na podporu ekonomické diplomacie se snažíme pro české společnosti zprostředkovat či usnadnit setkání s americkými partnery při jejich cestách do USA a předat informace o současných trendech nebo chystaných projektech v obranném průmyslu. Např. v obranném rozpočtu USA na rok 2023 je přes 140 mld. USD alokovaných na výzkum a vývoj. Ve spolupráci s americkými partnery pak mají české firmy šanci se do takovýchto projektů zapojit.

**Můžete, chcete-li, sdělit něco našim čtenářům?**

Od dob studené války se americký obranný průmysl značně proměnil.



V dnešní době se jedná o velmi uzavřenou společnost. V 50. letech minulého století bylo v USA více než padesát významných výrobců obranných systémů. V současné době je obranný průmysl ve Spojených státech prakticky rozdělen mezi 6 obřích zbrojařských firem. I když výraz zbrojařský není zcela na místě. Z velké části se jedná o významné technologické firmy, které investují miliardy dolarů do výzkumu a inovací. Současné světové konflikty ukazují, že „železná“ technika jako tanky a obrněné transportéry hrají stále významnou úlohu. K tomu se ale přidává druhá část, a to jsou nejmodernější technologie. Moderní armády stále více spoléhají na menší obranné sady. Sběr relevantních dat, efektivní komunikace, navigace a užívání dronů se stalo neodmyslitelnou součástí vedení boje ve 21. století. Pro české společnosti může být stále těžší držet krok v první kategorii, která s sebou nese nákladnou výrobu a investice do výrobních procesů. Ve druhé kategorii se však české společnosti mohou poměřovat s těmi nejlepšími na světě. Obranný průmysl v České republice by měl po vzoru toho amerického více spolupracovat s univerzitami a zaměřit se na investice v oblasti výzkumu, který bude mít přesah i do dalších sektorů ekonomiky a široké využití nejen ve válkách, ale především i v dobách míru.

*Vaše Excellence, děkuji Vám za rozhovor, Šárka Cook*

*Foto: ZÚ Washington DC*



# Rozhovor s mimořádným a zplnomocněným velvyslancem České republiky v Srbsku, Ing. Tomášem Kuchtou

První naše setkání s Ing. Tomášem Kuchtou proběhlo ještě na Ministerstvu zahraničních věcí ČR před několika lety. První rozhovor nám poskytl ve funkci náměstka ministra obrany a nyní jsme Ing. Tomáše Kuchtou oslovili již v pozici velvyslance České republiky v Srbsku.



**Vaše Excellence, mohl byste naše čtenáře informovat o Vaší náplni práce, a co považujete za nejvíce vytěžující, jaký úkol je tzv. „na dlouhé lokte“, dá-li se to tak nazvat?**

Úkolem velvyslance je z pověření prezidenta a vlády reprezentovat svoji zemi v hostitelské zemi, tedy v mém případě při jednáních s představiteli Srbska chránit zájmy České republiky. To je velmi obecná definice, pod kterou se skrývá mnoho každodenních činností. Velvyslanec by měl kromě projednávání bilaterálních a multilaterálních otázek na poli diplomatickém, zajišťovat profesionální chod zastupitelského úřadu, který kromě konzulárních agend propaguje zemi i v oblasti kultury, obchodu, školství, sportu, podpory české menšiny a mnoha dalších. Vzhledem k zaměření vašeho časopisu mohu zmínit, že za dobu mého působení

ní jsme pro české firmy zorganizovali celou řadu podnikatelských misí, seminářů a obchodních jednání, ať už při příležitosti návštěv prezidentských, premiérských, ministerských, nebo v rámci projektů PROPED a jiných iniciativ. Vždy jsem se do organizace projektů na podporu ekonomické diplomacie rád aktivně zapojoval, protože se problematice věnuji prakticky celý můj profesní život. V Bělehradě se v tomto ohledu pracuje velmi dobře, protože slovo ambasády a ambasadora má stále svoji váhu i ve světě businessu. Pro obranný průmysl to platí dvojnásob, i zde již ambasáda své služby s pozitivním výsledkem prokazuje, k tomu se ještě vrátíme dále v rozhovoru. Mým dlouhodobým úkolem je udržovat vztahy obou zemí na co nejlepší úrovni, což ale neznamená, že musíme vždy nekriticky přijímat vše, co se zde odehrává. Například pokud jde o integrační proces, snažíme se partnery přesvědčit, že otevřeným přístu-

pem pomůžeme Srbsku na jeho cestě do EU více, než kdybychom jej pouze chválili. Jedním z úkolů „na dlouhé lokte“ je také otázka Českého domu. Pokud se podaří tuto zrekonstruovanou pětipatrovou budovu s divadelním sálem do mého odjezdu po všech stránkách převzít od srbské vlády do majetku České republiky, budu mít pocit, že jsem během mého působení v Bělehradě přispěl k opravdu konkrétnímu a hmatatelnému úspěchu.

**Ve spolupráci s Ministerstvem obrany ČR připravuje vaše velvyslanectví nějaké mise, např. Dny průmyslové spolupráce, Dny otevřených dveří? Jak hodnotíte ty již uskutečněné, jaké jste zaznamenali výsledky v rámci česko-srbské spolupráce?**

Naším cílem pro rok 2024 je uspořádání prezentace českých firem z oblasti obranné a bezpečnostní techniky v Bělehradě v průběhu druhé poloviny dubna tohoto roku. Za tímto účelem jsme podali žádost v rámci projektů na podporu ekonomické diplomacie (PROPED). Věříme v jeho schválení nejpozději na začátku prosince 2023 a vybízíme české společnosti, aby se v případě zájmu o akci tohoto charakteru nezdřáhaly oslovit obchodní úsek velvyslanectví.

Zmiňovaná akce je úzce koordinována s Ministerstvem obrany ČR i AOBP – obě instituce nám přislíbily podporu a připravenost na akci participovat. Na projektu se podílí obchodní úsek velvyslanectví společně s úsekem přidělnice obrany. Pracujeme samozřejmě také na tom, aby byla akce zaštitěna na politické úrovni na obou stranách. Prezentací firem v tomto oboru bychom navázali na podobnou aktivitu z roku 2019.

## Jaké nástroje možné podpory může od vás český obranný a bezpečnostní průmysl očekávat? Co se doposud podařilo zrealizovat ve věci zapojení českého obranného a bezpečnostního průmyslu v Srbsku?

Možnosti podpory českého obranného a bezpečnostního průmyslu vychází ze standardních možností podpory stanovených pro české podnikatelské subjekty. První možností je účast firem, které jsou součástí českého obranného a bezpečnostního průmyslu, na diplomatických misích směřujících do Srbska. Druhou možností je realizace Projektů na podporu ekonomické diplomacie, tzv. PROPED, zaměřených na český obranný a bezpečnostní průmysl jako celek. Jak jsem zmínil, takovou aktivitu právě připravujeme na rok 2024 s cílem plošné podpory našeho obranného a bezpečnostního průmyslu. Při její realizaci pak budeme navazovat na předchozí akci z roku 2019. V neposlední řadě se jedná o možnost ad hoc podpory českých společností v pokročilých fázích jednání na Ministerstvu obrany Srbska. V takovém případě v rámci velvyslanectví úzce spolupracuje Obchodní úsek s Úsekem přidělenec obrany za účelem účasti a doprovodu zástupců z řad diplomatů na těchto jednáních.

Jak prokázala válka na Ukrajině, dobře fungující obranný a bezpečnostní průmysl je nezbytným předpokladem zajištění bezpečnosti každého suverénního státu. Srbsko v této souvislosti nabízí řadu možností pro spolupráci mezi firmami z tohoto odvětví, shodně, jako příležitosti pro případnou akvizici. Vzhledem k řadě probíhajících modernizačních projektů v srbských ozbrojených silách může být pro české společnosti zajímavé participovat nejen na přímých dodávkách, ale i na subdodávkách pro srbské producenty. Prostor pro prodej finální produkce v Srbsku jistě existuje, ale je nezbytné zmínit, že preference srbské strany směřují zejména k domácímu průmyslu, případně realizaci větších projektů ve formě Joint Venture. Srbové jsou zároveň poměrně tvrdí vyjednávači, což je realita, na kterou je nezbytné se v místních podmínkách připravit.

Z pohledu doposud dosažených výsledků jsme stále spíše na počátku cesty. Oblast vojensko-technické spolupráce, pod kterou podpora obranného a bezpečnostního průmyslu spadá, se podařilo v letošním



roce dostat mezi priority vzájemné bilaterální spolupráce Ministerstva obrany ČR a Ministerstva obrany Srbska. Zároveň jsou plánována návazná jednání, která by měla charakter takové spolupráce blíže vymezit. Uvedené zřetelně dokazuje, že obě strany vidí značný prostor pro další rozvoj této oblasti a její prohlubování. V konkrétní rovině jsou pak v současnosti hmatatelnými výsledky zejména akvizice společnosti 14. Oktobar v Kruševaci ze strany holdingu Czechoslovak Group a probíhající výcvik srbských pilotů v Centru leteckého výcviku v Pardubicích. Vzhledem k panujícímu zájmu srbské strany o prohlubování vzájemné spolupráce nicméně věřím, že je možné realizovat i další úspěšné projekty.

## S jakými nejčastějšími žádostmi se na Vás a celý úřad čeští zástupci průmyslu obrací? Co je a co doopravdy není reálné? Jak byste zhodnotil spolupráci českého a srbského obranného a bezpečnostního průmyslu?

Nejčastější dotazy mají povětšinou velice praktický charakter. Týkají se jednak oblasti pracovních kontaktů v relevantních srbských společnostech, případně geopolitické roviny, které by mohla případné kontakty mezi českými a srbskými společnostmi překazit.

V první oblasti, tedy oblasti pracovních kontaktů v srbských firmách, je velvyslanectví připraveno potencionálním zájemcům napomoci a často tak i činí. Do této kategorie spadá i případný doprovod na jednání se srbskými partnery. Státní podpora v této oblasti je nezastupitelná a jsme si toho vědomi.

České společnosti mají řadu zkušeností

s teritorií, kam není možné obdržet potřebné licence pro vývoz zboží tzv. „dvojitě užití“. Při pohledu na Srbsko tak mnohé napadá, zda-li se podobná omezení nemohou týkat i této země. V této oblasti je třeba sledovat aktuální geopolitický vývoj a být připraven flexibilně reagovat. Velvyslanectví je zde také ochotno českým firmám nadále asistovat a poskytovat potřebné konzultace.

České a srbské společnosti obranného průmyslu si v mnoha položkách konkurují, existuje ale i celá řada případů, kdy velmi dobře spolupracují. Jedná se například o nákup komponentů a spolupráce na třetích trzích. Rozjednány jsou i některé obchodní případy, ale z pochopitelných důvodů bych je nerad blíže specifikoval. Každopádně lze konstatovat, že potenciál pro spolupráci je veliký, existuje celá řada produktů na obou stranách, které by mohly být pro partnerskou zemi velmi zajímavé.

## Můžete, chcete-li, sdělit něco našim čtenářům?

Chtěl bych vyjádřit poděkování společnosti MS Line a redakci Review pro obranný a bezpečnostní průmysl za to, jak objektivním a aktuálním informováním přispívají k rozvoji českého obranného průmyslu, jehož význam pro bezpečnost naší země strmě stoupá. Velmi si vážím toho, že mohu být členem redakční rady tohoto časopisu, jehož význam bude do budoucna určitě také stoupat.

Vaše Excellence, děkuji Vám za rozhovor  
Šárka Cook

Foto: ZÚ Bělehrad

# Vojenská kancelář prezidenta republiky má nového náčelníka

S novým prezidentem republiky Petrem Pavlem přichází i nový náčelník jeho vojenské kanceláře, genmjr. Ing. Radek Hasala. V krátkém rozhovoru představí svůj kariérní a profesní růst, důležité mezníky své kariéry a velice stručně se zmíní také o hlavních úkolech Vojenské kanceláře prezidenta republiky a jí podřízené Hradní strážě.



**Vážený pane generále, můžete našim čtenářům stručně přiblížit Váš kariérní a profesní růst?**

Ano, v roce 1992 jsem ukončil studium Vojenské akademie v Brně a po jejím ukončení jsem působil na základních funkcích Vzdušných sil AČR, v letech 2004–2008 jako velitel Výcvikového střediska vzdušných sil. Poté jsem byl krátce zástupcem velitele Vojenské akademie ve Vyškově. Od roku 2009 jsem zastával štábní funkce na Velitelství sil podpory, kde jsem v roce 2012 skončil jako náčelník štábu. Do roku 2018 jsem vedl v Bruselu kancelář předsedy vojenského výboru NATO, jímž byl v té době armádní generál Petr Pavel. Po návratu ze zahraničního pracoviště jsem zastával funkce velitele Velitelství výcviku - Vojenské akademie, zástupce náčelníka GŠ AČR – Inspektor. Během své služební kariéry jsem byl nasazen v zahraničních operacích jako velitel Úkolového uskupení AČR v Afghánistánu a jako velitel evropské mise EUTM v Mali. Další odborné vzdělání jsem si doplnil absolvováním různých

odborných a kariérních kurzů, například Školy důstojníků letek na americké Maxwellově letecké základně, nebo kurzu generálního štábu na Univerzitě obrany.

**Jak byste shrnul ty nejdůležitější mezníky své kariéry?**

Pokud bych měl zdůraznit některé mezníky v mé kariéře, bylo by to zejména mé působení v Bruselu na pozici vedoucího kanceláře CMC a mé nasazení v Mali v misi Evropské Unie. Působení v Bruselu mi přineslo řadu zkušeností z práce v mezinárodním prostředí, kdy jsem se účastnil různých jednání na nejvyšší úrovni, jako byla například jednání Vojenského výboru na úrovni Náčelníků generálních štábů členských států aliance. Naše kancelář zpracovávala podklady pro CMC na tato jednání a zabezpečovala jejich organizaci. Další mojí velmi cennou zkušeností byla mise EUTM. Bylo to podruhé, kdy ČR této misi velela, a to v době, kdy vztahy EU a Mali nebyly zrovna nejlepší a bezpečnostní situace se stále zhoršovala. Jako velitel jsem čelil problémům s komunikací s malijskou stranou a komplikacím při reorganizaci mise.

**Pane generále, a nyní stručně k hlavním úkolům Vojenské kanceláře prezidenta republiky (VKPR).**

Odpovím tedy velice stručně, snad bude příležitost, kdy tuto problematiku rozebereme podrobněji. VKPR plní dvě hlavní role – podporu prezidenta republiky jako vrchního velitele ozbrojených sil a zabezpečuje analytickou a informační podporu prezidenta republiky v oblasti zabezpečování obrany České republiky. Dále VKPR zabezpečuje řízení a velení Hradní strážě.

**A když už jsme u Hradní strážě, co jsou její hlavní úkoly?**

Jednotky Hradní strážě jsou předurčeny k vnější ostraze areálu Pražského hradu, areálu zámku Lány a dalších objektů, které jsou dočasnými sídly prezidenta republiky a jeho hostů, k zabezpečování jejich obrany při krizových situacích. Dále jsou určeny k zabezpečování reprezentačních a protokolárních akcí. V sestavě Hradní strážě jsou dva strážní prapory a další jednotky jako hudba Hradní strážě nebo Skupina doprovodné a ochranné služby, která zabezpečuje motocyklové doprovody prezidenta ČR a nejvyšších představitelů cizích států při oficiálních návštěvách ČR.

**Děkuji, pane generále, a na závěr se tedy zeptám, jak je to oficiálně s vzbami na MO ČR a AČR?**

Také zde stačí, pane šéfredaktore, stručná odpověď. VKPR působí jako styčný prvek prezidenta republiky s vedením resortu MO a velením AČR. K tomu slouží různá koordinační jednání, účast příslušníků VKPR na pravidelných zasedáních a poradách u těchto subjektů.

Pane generále, děkuji Vám za vstřícnost i za to, že jste neodmítl nabídku stát se novým členem reprezentativní redakční rady našeho časopisu.

*Za rozhovor poděkoval Miloš Soukup  
Foto: VKPR*

*Pozn. redakce: Na této pozici vystřídal nový náčelník VKPR generálporučík Ing. Jana Kašeho, který byl dlouholetým členem reprezentativní redakční rady REVIEW.*





# Dallmayr

COFFEE AT ITS BEST

## Děkujeme za dlouholetou spolupráci



Generálporučík v.v. Ing. Jan KAŠE, MSc.

### Krátké shrnutí kariéry

Po absolvování Vojenské střední školy v Novém Městě nad Váhem vykonával základní funkce u útvarů PVOS. Po ukončení studia na Vojenské akademii v Brně (1980–1984) působil v několika funkcích na oddělení mechanizace a automatizace Generálního štábu AČR, dále ve funkcích náčelník oddělení výstavby informačních systémů Generálního štábu AČR, náčelník oddělení rozvoje technologií C4I, náčelník odboru rozvoje velení a řízení GŠ AČR, náčelník spojovacího vojska AČR a ve funkci bezpečnostního ředitele Ministerstva obrany ČR.

Další odborné vzdělání si doplnil na Vysoké škole ekonomické v Praze (1990–1991), na Vojenské spojovací škole Bundeswehru ve Feldafingu (1996–1997), na General Flag Officers Course NDC v Římě (2008) a na National Defense University in Washington, D. C. (2012–2013).

Důležité zkušenosti načerpal jako obranný poradce Kontaktního velvyslanectví NATO u ZÚ v Tel Avivu (2005–2007), dále jako vedoucí oddělení mezinárodních vztahů sekce obranné politiky a strategie Ministerstva obrany ČR a od roku 2007 jako ředitel Sekce komunikačních a informačních systémů MO ČR. V roce 2010 vykonával funkci velitele vojenské styčné kanceláře NATO v Bělehradě a před příchodem do Vojenské kanceláře prezidenta republiky působil ve funkci ředitele Agentury komunikačních a informačních systémů MO.

Do funkce náčelníka Vojenské kanceláře prezidenta republiky byl jmenován 15. dubna 2016. K 1.1. 2023 odešel do výslužby.

### Klíčové okamžiky

Jednou z největších výzev v mém profesním životě byl výkon funkce ředitele Sekce komunikačních a informačních systémů MO. Vedle modernizačních projektů v ob-

lasti stacionární komunikační infrastruktury a úsilí o konsolidaci a integraci agendových rezortních informačních systémů se jednalo o období naplňování a implementace principů mobility a zavádění mobilní kanceláře v rezortu. V podmínkách operačně taktického systému velení a řízení to bylo naplňování koncepce modulárních komunikačních a informačních systémů pro jednotlivé stupně velení a řízení pozemních sil ve spolupráci s obranným průmyslem.

Za zmínku také stojí mé působení v aliančních strukturách, kdy jsem v roce 2010 působil ve funkci velitele Vojenské styčné kanceláře NATO v Bělehradě. Zde jsem plně mohl využít své životní zkušenosti z vojenské diplomacie a mohl jsem být nápomocný partnerské zemi při spolupráci v rámci programu PFP.

### Vztah a spolupráce s Review pro obranný a bezpečnostní průmysl

Nejintenzivnější byla moje spolupráce, když jsem vykonával funkci ředitele Sekce komunikačních a informačních systémů MO. Jako náčelník spojovacího vojska, vojska ze své podstaty vysoce technicky orientovaného, jsem velice vysoce hodnotil činnost redakční rady, jejíž jsem byl dlouholetým členem. Rada sdružuje zástupce z řady oborů státní správy a obranného průmyslu a ve své činnosti se snaží reagovat na aktuální dění ve společnosti, v bezpečnostních sborech a ozbrojených silách. Časopis Review pro obranný a bezpečnostní průmysl a Katalog bezpečnostních a obranných technologií jsou platformou představování koncepcí a záměrů, výměny informací, propagací nových řešení českého obranného a bezpečnostního průmyslu. Oba produkty tak hrají nezastupitelnou úlohu při propagaci a marketingu českých společností v zahraničí a v hledání vhodných řešení. Současně časopis přináší i aktuální informace z mezinárodních zbrojních veletrhů.

Velice si rovněž cením spolupráce redakční rady s českou pobočkou AFCEA, která se prostřednictvím svého vedení a svých členů snaží o obdobný cíl jako Review pro obranný a bezpečnostní průmysl a vydavatelství MS Line v oblastech komunikačních, elektronických a informačních systémů ozbrojených sil a bezpečnostních sborů a kybernetické bezpečnosti.

Do budoucna bych chtěl redakci Review pro obranný a bezpečnostní průmysl popřát hodně úspěchů při propagaci a podpoře konkurenceschopnosti produktů a řešení českého obranného průmyslu. Ať je i nadále dobrou inspirací a přínosem pro své čtenáře.



*Benefit pro vaše  
zaměstnance*

**SORTIMENT NAŠICH  
NÁPOJOVÝCH  
A POTRAVINOVÝCH  
AUTOMATŮ S CHLAZENÝM  
JÍDLEM USPOKOJÍ  
POTŘEBY OBČERSTVENÍ  
VAŠICH ZAMĚSTNANCŮ  
A SPOLUPRACOVNÍKŮ  
24 HODIN DENNĚ**



Spojte se s námi: tel. 222 262 155  
info@Dallmayr.cz www.Dallmayr.cz

# Detekce chemických toxických látek a bojových chemických látek

V minulém vydání jsem vás informoval o našem novém přístroji s názvem GTD-S, který je ve standardním výrobním programu a nyní je úspěšně instalován v objektech kritické infrastruktury v Praze, skladu bojových chemických látek v nové části Univerzity Obrany v Hradci Králové a k tomu získal již v mezinárodní soutěži několik kontraktů do těch nejnáročnějších teritorií, kde nyní můžeme zmínit Spojené arabské emiráty a Saúdskou Arábii. Dále navazují aktuální projekty pro návrh instalace do budov pro nejvyšší vládní činitele v Baltských zemích.



Dnešní situace ve světě není lichotivá z pohledu současných probíhajících konfliktů, které nepřímo podporují růst a nutnou připravenost obranného průmyslu nejen v ČR, ale celosvětově.

Nyní proto aktivně jednáme s armádou Německé spolkové republiky a Švýcarskou armádou, kde je zájem o náš unikátní produkt pro detekci kapalných bojových chemických látek pod exportním názvem CALID-3. Jednoduchost použití, spolehlivost, rychlost reakce a její vyhodnocení, které je na bázi kolorimetrické reakce tedy „zabarvení“, jsou atributy tohoto produktu, který i díky nízké ceně vůči konkurenčním elektronickým detektorům nemá konkurenci. Můžeme se na tento produkt dívat také jako na srovnávací průkazník pro jiný elektronický detek-

tor tak, aby určení detekované látky bylo jasné a správně určené. Díky naší flexibilitě jsme schopni a ochotni upravit design, velikost a třeba balení na přání zákazníka dle jejich lokálních technických potřeb a specifikací. Jednoduchost a spolehlivost použití produktu v bojových podmínkách je jeho dalším a neposledním atributem. Nedílnou součástí správného použití produktů je školení či trénink s nimi a to nejlépe v prostředí, které simuluje případnou hrozbu či ohrožení. Tento rok jsme prostřednictvím Institutu ochrany obyvatelstva z Lázní Bohdaneč uspořádali opakovaný trénink hasičů v Ugandě, který zaštiťovala organizace OPCW. Další významný trénink on-line formou proběhl s pomocí našeho lokálního zástupce pro jednotky ukrajinských vojáků, kteří po-

užívají naše detektory (detekční trubičky, papírky a proužky) pro správné použití. Novinky, které připravujeme, můžete vidět a konzultovat s námi osobně při setkání na plánovaném veletrhu WDS v Říjádě 2024, kde se budeme účastnit. Další možnost je setkání Future Forces Forum v Praze či nedalekém veletrhu MSPO Kielce v Polsku.

*Autor: Aleš Orel*

*Foto: ORITEST*





# CAESAR® 8x8

Carrying the CAESAR®  
Concept Forward





# Rozhovor s vládním zmocněncem pro rekonstrukci Ukrajiny PhDr. Tomášem Kopečným



**Pane vládní zmocněnce, od začátku roku jste jako hlavní priority podpory Ukrajiny označil dodávky prvků kritické energetické infrastruktury. Jak se situace vyvíjí?**

Začátkem tohoto roku, tedy v zimním období, bylo skutečně zapotřebí zajistit převážně dodávky různých zařízení v energetice, jako transformátory a generátory. Bylo to samozřejmě v důsledku cílených ruských útoků, které měly za cíl pouze zlomit odhodlání Ukrajiny pokračovat v bojích. Společnými silami, díky mezinárodní koordinaci a také díky nezměrnému úsilí Ukrajinců se podařilo ukrajinskou energetiku zachránit před kolapsem. V průběhu roku pak nebyla tato potřeba v energetice na první pohled tak palčivá, Ukrajina se však poctivě připravovala, aby se podobný scénář neopakoval i letos.

V současné době identifikujeme, že jsme na letošní zimu připraveni o dost lépe, než na tu minulou. Hrozba cílených rus-

kých útoků je však nyní opět více než pravděpodobná. Proto se například i na mezinárodním poli pozornost světového společenství otáčí opět k zajištění převážně zabezpečení energetické sítě a zařízení.

**Jak hodnotíte dosavadní aktivity ČR v oblasti rekonstrukce Ukrajiny?**

Stále se nacházíme ve fázi tzv. Fast Recovery, snažíme se tedy realizovat projekty, které vedou k zajištění základních lidských potřeb. V rámci českého programu Ukrajina tak dodáváme na Ukrajinu zařízení vytvářející elektřinu a teplo, čističky vody, různý zdravotnický materiál nebo třeba mobilní přístřešky pro uprchlíky. Zároveň, naši lékaři v rámci programu Ministerstva vnitra MEDEVAC podnikají mise do ukrajinských nemocnic, kde zvládají léčit více pacientů, než by tomu bylo, pokud bychom např. zraněné Ukrajince převáželi do ČR. Nezapomínáme ale ani na podporu podnikatelského sektoru, což souvisí s plánovanou plnohodnotnou obnovou, která však může nastat až po ukončení bojů. Do Ukrajiny jsem letos vedl několik podnikatelských misí, největší v červenci, kdy jsme realizovali business fora ve Lvově, Kyjevě i Dnipru. Byli jsme vůbec první, kdo se s podnikatelskou delegací odvážil na východ země. Kolegové z ministerstva průmyslu a obchodu se zase soutědí na vytváření prostředí, které usnadní českým firmám vstup na ukrajinský trh. Zorganizovali vlastní podnikatelské mise a hostili největší ukrajinskou delegaci podnikatelů v cizí zemi během trvání plnohodnotné invaze na brněnském Mezinárodním strojírenském veletrhu.

**Zmínil jste červencovou podnikatelskou misi na Ukrajinu. Konaly se od té doby další mise, příp. jsou do budoucna v plánu další výjezdy?**

Samozřejmě, pořádání podnikatelských misí na Ukrajinu, které slouží k propojení českých firem s ukrajinskými partnery a vytváření nových obchodních příležitostí, považujeme za velmi důležité. V roce 2023 jsem se zúčastnil 4 misí na Ukrajinu, krom těch podnikatelských také cesty prezidenta Petra Pavla a mise Národního bezpečnostního poradce Tomáše Pojara. Každá z podnikatelských misí je vždy sektorově zaměřena, podnikatelé mají možnost setkat se svými ukrajinskými protějšky a navázat novou spolupráci v konkrétních a pro Ukrajinu nejdůležitějších oblastech.

Další podnikatelská mise se bude konat v únoru roku 2024, registrace proběhne tradičně ve spolupráci se Svazem průmyslu a dopravy a Hospodářskou komorou ČR.

**Jakou další podporu pro podnikatelský sektor ČR nabízí?**

Pro druhou polovinu roku 2023 jsme se v rámci našich aktivit zaměřili na možnosti financování projektů českých firem v Ukrajině skrze finanční prostředky mezinárodních finančních institucí, jako jsou Světová banka, Evropská investiční banka a Evropská banka pro obnovu a rozvoj. Naším cílem je poskytnout zástupcům českých firem konkrétní informace o nástrojích a aktuálních projektech výše uvedených finančních institucí tak, aby se české firmy mohly hlásit do



vypsáných mezinárodních tendrů a získat tak financování pro své projekty.

V září tohoto roku jsme uspořádali ve spolupráci s kolegy z MF ČR první edukační seminář se zástupci Světové banky. Velmi nás těší enormní zájem ze strany českých firem. Prvního edukačního semináře se zúčastnilo přes 100 zástupců českých firem, kteří měli možnost se seznámit s programy a nástroji Světové banky, resp. IFC.

V listopadu se konal druhý seminář, tentokrát se zástupci Evropské banky pro obnovu a rozvoj. V prosinci roku 2023 se uskutečnil již 3. seminář se zástupci Evropské investiční banky.

Na základě zpětné vazby, kterou dostáváme od všech účastníků, věřím, že tzv. první kolo seminářů splnilo očekávání všech. Do budoucna plánujeme semináře s výše uvedenými institucemi opakovat a zaměřovat se na konkrétní požadavky a otázky zástupců českých firem tak, abychom zvýšili úspěšnost českých firem v mezinárodních tendrech.

**Často se akcentuje problematika exportního pojištění na Ukrajinu, jaká je aktuální situace?**

Co se finanční podpory ze strany České republiky týče, jsem velmi rád, že se podařilo alokovat 340 mil Kč do Fondu Ukrajina v rámci EGAP, které slouží k pojišťování zakázek na Ukrajinu. Prozatím se jedná o krátkodobé pojištění s dobou splatnosti 6-12 měsíců v maximální výši 75 mil Kč na projekt. Uvedená částka je platná pro rok 2023, přičemž se očekává, že v případě úspěšného čerpání bude částka pro rok 2024 navýšena tak, abychom uspokojili poptávku co možná největšího počtu českých firem.

Zároveň probíhají jednání se zahraničními státními pojišťovnami, které by byly schopné ve spolupráci s EGAP poskytnout pojištění ve větších finančních objemech pro finančně náročnější projekty. Hovoříme tu zejména o projektech z oblastí energetiky a větších investičních celků, které vyžadují delší dobu realizace a s tím spojené vyšší náklady.

**Pokud byste mohl vyzdvihnout jednu věc, která se letos opravdu podařila, co by to bylo?**

Česko je stále, a na to nesmíme zapomínat, jedním z hlavních podporovatelů

Ukrajiny ve vojenské oblasti. Jednoznačně zde musím zmínit úspěch, kterého se nám podařilo dosáhnout při jednání s partnery v Dánsku a Holandsku, kteří se rozhodli, že svou vlastní vojenskou pomoc budou realizovat ve spolupráci s ČR. Zakázky, které do ČR partneři přinesli pro české zbrojaře, představují nejen zásadní pomoc pro Ukrajinské ozbrojené síly, ale také přinášejí do ČR zahraniční kapitál, zvyšují zaměstnanost a přinášejí další prostředky do rozpočtu. Jedná se o částky ve stovkách milionů EUR. Toto je zářný příklad mezinárodní spolupráce, která je vzájemně prospěšná pro všechny zúčastněné strany.

*Autor: Zbyněk Pepřený*

# Zabezpečte svou digitální cestu s komplexními nabídkami kybernetického zabezpečení



Rychlý vývoj a nasazení velkých dat, internetu věcí, průmyslového internetu, cloud computingu, umělé inteligence a dalších nových technologií jsou hnací silou pokroku v digitálních službách podniků, což vede k prosperující digitální ekonomice.

Na druhou stranu digitální ekonomiky čelí rostoucímu počtu kybernetických hrozeb. Podle zprávy Threat Landscape 2023 Agentury Evropské unie pro kybernetickou bezpečnost (Enisa) existuje osm hlavních skupin hrozeb:

1. Ransomware: hackeři převzou kontrolu nad něčími daty a požadují výkupné za obnovení přístupu
2. Malware: software, který poškozuje systém
3. Hrozby sociálního inženýrství: využívání lidských chyb k získání přístupu

k informacím nebo službám

4. Hrozby proti datům: cílení na zdroje dat s cílem získat neoprávněný přístup a jejich zveřejnění
5. Hrozby proti dostupnosti – Denial of Service: útoky bránící uživatelům v přístupu k datům nebo službám
6. Hrozby proti dostupnosti: ohrožení dostupnosti internetu
7. Manipulace s informacemi a dezinformace
8. Útoky na dodavatelské řetězce zaměřené na vztah mezi společnostmi a dodavateli

V souvislosti s těmito narůstajícími kybernetickými hrozbami si podniky stále více uvědomují, že je nutné vytvořit strategie jejich kybernetické bezpečnosti. Jsme připraveni tyto strategie budovat. Firma

OptoNet Communication, člen skupiny OPTOKON Group, nabízí komplexní řešení informační a kybernetické bezpečnosti pro obchodní partnery, a to jak na infrastruktuře partnera, tak i na vlastním řešení s názvem OptoNet Secure Cloud ve vlastním datovém centru, které splňuje požadavky Tier3.

V rámci činnosti našeho vysoce fyzicky zabezpečeného DATOVÉHO CENTRA VYSOČINA – nabízí společnost OptoNet Communication firmám komplexní řízení zranitelnosti dodavatelského řetězce během životního cyklu produktu. Jedná se o důležitý prostředek ke snížení rizika v živých sítích a zajištění kontinuity služeb.

Kyberbezpečnost vnímáme jako nikdy nekončící proces. Pokud jsou zaměstnanci důsledně vzdělávání, může to výrazně snížit možnosti útoku. Naším partnerům nabízíme vzdělávání v oblasti kybernetické bezpečnosti a aktuálních hrozeb.

Kybernetická bezpečnost je komplexní proces zahrnující analýzu rizik, návrh vhodných řešení pokrývajících chování uživatelů, návrh vhodného zabezpečení pro koncové stanice, servery a sítě, zálohování a prevenci rizik. Všechna naše řešení jsou navržena tak, aby partner byl v souladu s normou ISO 27001.

Zdroj:

<https://www.enisa.europa.eu/publications/enisa-threat-landscape-2023>

*Mgr. Antonín Příbyl  
Bezpečnostní analytik IT  
DATOVÉ CENTRUM VYSOČINA*



# Chytré zabezpečení každého objektu je zásadní, včetně kabelových systémů kritické infrastruktury DOS – SN-MT16

Vzhledem k neustále rostoucímu objemu dat v globálních sítích se stávají datová centra stále důležitějšími a jejich výstavba postupuje rychle. To klade větší nároky na optickou infrastrukturu. Optické kabely jsou nezbytné pro spolehlivé propojení zařízení datového centra, jako jsou servery, přepínače, úložiště dat, individuální uzly datového centra, globální datová síť a zákazníci a uživatelé služeb datového centra. Všechno toto musí být dosaženo s důrazem na nákladovou efektivitu jak během instalace, tak provozu datového centra.

Tyto požadavky řeší modulární kabelový systém OPTOKON DOS. Tento systém využívá továrně vyrobené moduly, předterminované kabely a fan-out kazety, což výrazně snižuje množství práce při instalaci a zjednodušuje odstraňování problémů během provozu.

Systém kabelování DOS - SN-MT16 využívá technologii vícevláknových konektorů. Nově vyvinuté vícevláknové konektory typu SN-MT16 jsou speciálně navrženy pro ukončení 16-vláknových kabelů. Použitím trunk kabelů s těmito konektory se eliminuje potřeba spojování v optických rozvaděčích, urychluje se proces instalace a zajišťuje modularita systému. Základním prvkem systému je design kabelu s 96 vlákny, přičemž 16 vláken je obsaženo v každé ze 6 trubiček. Kabel splňuje požadavky na nehořlavost podle normy CPR EN13501-6 a udržuje svou funkční schopnost během požáru dle EN60331 a EN60332.

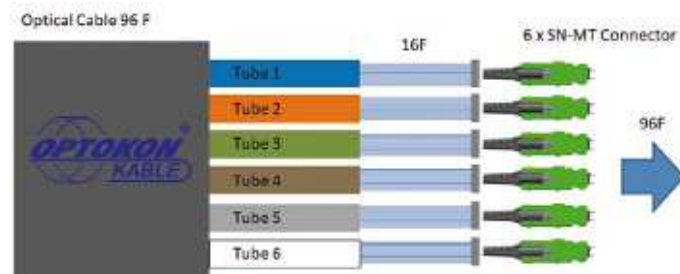

DATA CENTER  
**DOS**<sup>®</sup>  
CABLE SYSTEM

Použití vícevláknových konektorů umožňuje významné zvýšení kapacity ODF (Optical Distribution Frame – optických rozvaděčů), například ukončení více než 1500 optických vláken v jednotce RU (Rack Unit) při využití technologie SN-MT16.

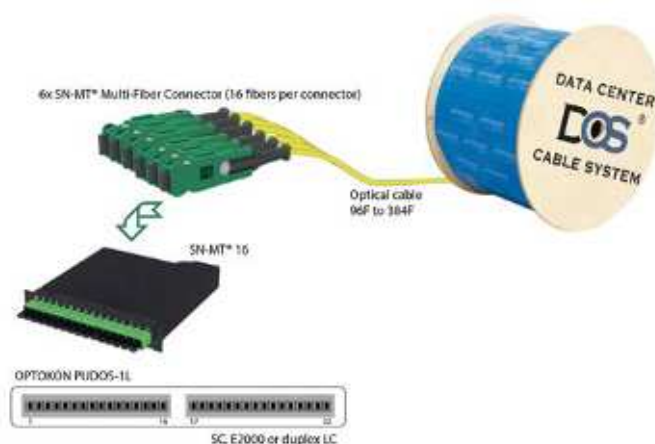

Univerzální ODF PUDOS je navržen pro ukončení předterminovaných kabelů SN-MT. To lze provést dvěma způsoby: buď přímým ukončením vícevláknového kabelu SN-MT na předním panelu ODF. V tomto případě se používají externí fan-out kabely k připojení aktivních zařízení. Fan-out kabely rozdělují vícevláknový konektor SN-MT na příslušné single nebo duplexní konektory, převážně typu LC. Druhou možností je použití fan-out kazet (CAPL). Konektor SN-MT je připojen ke zadnímu panelu této kazety a interní fan-out pak rozděluje vícevláknový konektor na single nebo duplexní konektory na předním panelu kazety. Modulární systém PUDOS ODF tak umožňuje konfiguraci kabeláže podle požadavků operátora.



Ing. Pavel Pospíchal  
Technický ředitel  
OPTOKON, a.s.

# Bude PBS Velká Bíteš globálním lídrem ve výrobě malých proudových motorů?

Rok 2023 byl pro českou společnost PBS Velká Bíteš, která se zabývá vývojem a výrobou turbínových motorů a pomocných energetických jednotek, významným rokem v oblasti rozšiřování uplatnění v obranném sektoru. Společnost v roce 2023 uzavřela strategická partnerství s americkými giganty Lockheed Martin a Pratt & Whitney. Soustředila se také na rozvoj svých proudových motorů, které doposud nacházely uplatnění především ve specifických typech bezpilotních letounů. V posledním roce však enormně vzrostla poptávka po spolehlivých proudových motorech pro jednorázové obranné aplikace, a PBS byla připravena tuto příležitost využít.



Generální ředitel a předseda představenstva PBS Velká Bíteš Milan Macholán



Vizualizace střešely poháněné motorem PBS TJ200

Úspěch proudových motorů značky PBS na světových trzích je dán několika faktory. Jedním z nich je prověřená kvalita, která vychází z 50 let zkušeností společnosti s výrobou leteckých turbín, z toho 20 let přímo vývojem a výrobou proudových motorů. Investice do výzkumu a vývoje se vyplácí především s ohledem na současné rozšiřující se portfolio produkce motorů, které v této výkonové kategorii nenabízí žádný jiný světový výrobce.

PBS na světové trhy dodává čtyři základní výkonnostní řady proudových motorů, pokrývající tahové kategorie od 400 do 1 500 Newtonů. V roce 2024 plánuje společnost rozšíření nabídky o další dva motory s tahem 2 300 a 3 500 Newtonů. Jednotlivé typy motorů navíc nabízí v celé řadě modifikací, což umožňuje zákazníkům vybrat si motor přesně podle svých potřeb.

Nejnovější modifikací aktuálně nejsilnějšího proudového motoru PBS TJ150 s tahem 1 500 Newtonů je možnost startu za letu. Tato modifikace významně rozšiřuje možnost použití v široké škále aplikací, včetně bezpilotních le-

tounů vypouštěných z podvěsu jiného letounu. Motor je nově schopen nastartovat až do rychlosti 0,6 Macha, což je velmi náročné především z hlediska rychlosti náporu vzduchu. Nastartování musí navíc proběhnout do 7 sekund, což umožňuje nově vyvinutý systém pyro-zapalování. Motor je schopen dosáhnout rychlosti až 0,9 Macha, což je těsně pod hranicí rychlosti zvuku. Rychlost je však limitována konstrukcí a celkovými parametry dané aplikace.

V polovině roku 2024 na veletrhu Farnborough Airshow plánuje PBS oficiálně uvést na světový trh nový proudový motor s označením PBS TJ200. „Dvoustovka“ bude mít zcela novou konstrukci, která umožní dosáhnout tahu 2 300 Newtonů. To je o 35 % více než u současného nejvýkonnějšího modelu PBS TJ150. Zároveň bude průměr nového motoru o 10 % menší, což umožní zástavbu těchto motorů do užších, a tak i aerodynamicky účinnějších trupů letounů. Rostoucí poptávku registruje PBS u spojeneckých partnerů, nově také z Ukrajiny. Spolupráce s ukrajinskými

subjekty je navíc obousměrná. V roce 2023 totiž podepsali nejvyšší manažeři PBS memorandum o spolupráci s vedením ukrajinské společnosti Ivchenko Progress. Obě společnosti se dohodly na spolupráci při výrobě a distribuci nově vyvinutého proudového motoru s tahem 3 400 Newtonů. Pokud se vše podaří, měly by obě společnosti už v průběhu roku 2024 rozjet společnou výrobu a následnou distribuci. Pro PBS to znamená, že během roku 2024 dvojnásobně rozšíří výkonnostní spektrum svých proudových motorů, což významně zvýší konkurenceschopnost českého exportéra na světových trzích. PBS tak očekává významné navýšení produkce v tomto segmentu.

Milan Macholán, generální ředitel společnosti, zdůrazňuje: „Plně vnímáme současnou silnou poptávku svobodného demokratického světa po bezpečnostních a obranných řešeních. Tomu také přizpůsobujeme naši výrobu, která se v blízké budoucnosti zdvojnásobí. Výrazně tím posílíme svou přítomnost zejména na našich klíčových trzích, kterými jsou Spojené státy a Evropa.“





Křest pomocné energetické jednotky PBS APU Spark40 za účasti ministra J. Síkely a vrchní ředitelky sekce průmyslové spolupráce MO

Motory naší výroby jsou využívány také v rámci dodávek na Ukrajinu.“

Společnost však očekává růst také v ostatních segmentech své produkce, zejména v oblasti vývoje a výroby pomocných energetických jednotek (APU) do letadel, helikoptér a bezpilotních prostředků, kde je PBS jednou z pouhých čtyř společností na světě s civilní certifikací evropské agentury pro bezpečnost letectví - EASA.

V roce 2023 byl úspěšně završen vývoj nové pomocné energetické jednotky s označením PBS APU SPARK40. Tato APU byla poprvé oficiálně představena na veletrhu Paris Air Show 2023. Slavnostního ceremoniálu uvedení na trh se za zvýšeného zájmu světových odborných médií zúčastnili i ministr průmyslu a obchodu České republiky Jozef Síkela a generální ředitelka sekce průmyslové spolupráce Ministerstva obrany České republiky Radka Konderlová. Nová APU přináší výrazné zlepšení technických parametrů oproti předchozí řadě pomocných energetických jednotek, především ve zdvojnásobení elektrického výkonu a dále v rozšíření letové obálky. SPARK40 již uspěla v náročném výběrovém řízení v novém projektu vývoje středního vrtulníku pro jednu z členských zemí NATO.

Rok 2023 byl pro PBS také rokem navázání strategických partnerství s klíčovými americkými výrobci. Podpisem Memoranda o spolupráci s Lockheed Martin učinili v PBS první krok na cestě výrobní spolupráce v rámci projektu dodávek letounů F-35 české-

mu letectvu. V současné době se ladí detaily této prestižní spolupráce. Se společností Pratt & Whitney, se kterou firma rovněž podepsala Memorandum o spolupráci, je primárním cílem projektu využít jedinečných schopností a odborných znalostí obou společností k identifikaci nových trendů ve vývoji pomocných energetických jednotek a definovat architekturu nové generace APU. „Potvrzuje to, že v leteckém průmyslu patříme opravdu mezi světovou špičku, jinak by s námi společnosti takto zvučných jmen o spolupráci nejednaly,“ říká Milan Macholán, generální

ředitel společnosti PBS Velká Bíteš.

Přes všechny současné úspěchy v obranném sektoru ale ve Velké Bíteši nezapomínají ani na civilní programy. Jedním z nejnovějších projektů je uplatnění turbohřídelových motorů PBS TS100 pro švédský projekt velkého hasičího dronu Thunder Wasp. V současné době se dokončuje vývoj jednomotorové verze, která bude mít nosnost cca 300 kg. V plánu je ale rovněž dvoumotorová varianta, která by měla přepravit až 1000 kg, což je v dané kategorii transportních UAV opravdový světový unikát. O tento dron již projevila zájem řada států a PBS by se měla podílet na jeho distribuci. Dalším úspěšným civilním projektem je italský dvoumístný vrtulník Zefhir, který rovněž pohání turbohřídelový motor „made in PBS“. V tomto případě se podařilo skloubit výjimečný italský design, pro tuto kategorii nezvyklý turbínový motor, který výkonnostně významně převyšuje obvyklé pístové motory a záchranný parašut systém.

Zahájení spolupráce s klíčovými světovými hráči ve výrobě leteckých a obranných technologií a úspěchy vlastních vývojových programů jsou pro společnost PBS Velká Bíteš zásadním uznáním jejich unikátních schopností a znalostí v oblasti turbínových jednotek. Tyto úspěchy představují vstupenku do nejvyšší ligy světové letecké a obranné výroby a výrazné posílení postavení značky PBS na světovém trhu.



Proudový motor PBS TJ150P s pyrotechnickým zapalováním

---

DEFENSE · MOBILITY · SYSTEMS



SABRE

---

CERTIFIED

MOBILITY

MISSILE  
WEAPONIZATION

MODULARITY



ARQUUS

---

ARQUUS - DEFENSE . COM

MEMBER OF THE VOLVO GROUP



# Návraty do Afriky



V našem životě se často vědomě i nevědomě řídíme informacemi, které mají k racionalitě velmi daleko. Bývají často šířeny v zájmu našich oponentů, konkurentů a někdy i těch, které zrovna nazýváme spojenci. Nikdo přece nestojí o to, aby se právě v jeho revíru pohybovali nějakí noví lovci. Přesně podle této poučky panoval mezi profesionály i kolegy v oboru ještě na počátku tohoto století mýtus, že obchodování s vojenským materiálem v Africe nejsou velmoči příliš nakloněny, a proto ani my bychom se jím neměli příliš zabývat. Jako bychom už zapoměli na tradice slavných českých „Čekos“, tedy automatických pušek vzor 29 ze Zbrojovky Brno, kterými se Habeš (1935) bránila invazi fašistické Itálie nebo proudových letounů L-29 Delfín z Aera, které v Nigérii (1967) pomohly zabránit rozpadu země v občanské válce a vycvičily v sedmdesátých a osmdesátých letech celé generace mladých pilotů Nigérijských vzdušných sil.

Náš poměr k Africe a k vývozu vojenského a bezpečnostního materiálu se začal podstatně měnit se stále větší angažovaností Asociace obranného a bezpečnostního průmyslu ČR, díky masivní přímé podpoře v roce 2014 založené Sekce průmyslové spolupráce Ministerstva obrany ČR i díky postupně se měnícímu postoji Ministerstva zahraničních věcí ČR, které odolalo snahám o likvidaci českých zastupitelských úřadů v Africe z let 2007-10 a začalo se na kontinentu opět diplomaticky více projevovat. Jména Jiří Hynek, Tomáš Kuchta, Tomáš Kopečný, Radka Kon-

derlová, Martin Tlapa, Ivan Jančárek nebo Nicol Adamcová budou tedy mít právem své místo v historii budování našich nových vztahů s Afrikou.

Nedílnou součástí naší zahraničně-obchodní politiky vůči africkým zemím je přitom cílená kolektivní i individuální prezentace českých výrobců a vývozců vojenského a bezpečnostního materiálu v jednotlivých teritoriích, tak i incoming zástupců afrických silových resortů, ozbrojených sil a bezpečnostních sborů do České republiky. V neposlední řadě mezi tyto podpůrné prostředky patří i zahraniční účast na veletrzích a výstavách Futu-

re Forces Forum, IDET a NATO Days nebo konferencí typu nově organizované Future Air Force, jejíž první ročník a jeho výsledky dalece překonal očekávání organizátorů vlastních (zde patří zvláštní dík Vzdušným silám AČR) i odborné veřejnosti. To vše patří k relevantním nástrojům, které pro Vás všechny již 14 let koordinuje společnost DEFCON s.r.o., vybavená mnohaletými zkušenostmi z obchodování v mnoha zemích subsaharské Afriky a všemi příslušnými povoleními, licencemi a prověrkami, potřebnými k výkonu takové činnosti.

[www.defconsro.cz](http://www.defconsro.cz)

MPI GROUP



We adopt an individual approach with a high degree of flexibility in establishing business partnerships, underpinned by a strong technical background. Whilst offering comprehensive and efficient solutions for customers in line with their requirements.





MPI GROUP LTD.  
Holeskova str. 31  
150 46 Prague 5  
Czech Republic.

Phone (+420) 257 326 076  
Fax (+420) 257 325 918  
E-mail [mpi@mpi.cz](mailto:mpi@mpi.cz)  
[www.mpi.cz](http://www.mpi.cz) [www.zvi.cz](http://www.zvi.cz)



# Párová lehká obrněná vozidla S-LOV-CBRN a LOV-CBRN II



S-LOV-CBRN a LOV-CBRN II – párová lehká obrněná vozidla pro družstva CBRN průzkumu

**Souprava S-LOV-CBRN sestává z lehkého obrněného vozidla S-LOV-CBRN a přívěsu P-LOV-CBRN. Je určena k plnění úkolů družstev radiačního, chemického a biologického průzkumu, zejména v oblasti:**

- Mobilního CBRN průzkumu
- Průzkumu kontaminovaných oblastí
- Dlouhodobého monitorování CBRN situace na pozorovatelně

Úkoly může plnit samostatně nebo v součinnosti s párovým vozidlem LOV-CBRN II. Prostřednictvím polního systému velení a řízení může být vozidlo řízeno z velitelského stanoviště, nebo pracoviště výpočetního a analytického prostředku (VAP), se kterými také může sdílet aktuální informace o bojové situaci, o aktuální CBRN situaci a varovná hlášení, resp. signály.

## Určení a základní údaje

- Provádění CBRN průzkumu a pozorování, včetně odběru a transportu vzorků v operacích AČR v zahraničí i v ČR, např. ve prospěch IZS ČR, prostřednictvím automatizované CBRN nástavby s integrovanými detekčními systémy pro zjišťování CBRN situace
- Kompatibilita s APV IS VŘ PozS AČR v polních sítích velení a řízení

- Vozidla konstruována na podvozcích IVECO LMV M65E19 VM 4x4
- Osádku každého vozidla tvoří 2 členové družstva radiačního a chemického průzkumu

## Vozidlo S-LOV-CBRN

- Určeno k plnění úkolů samostatně nebo v součinnosti s vozidlem LOV-CBRN II
- Vybaveno detekčními prostředky pro průzkum a monitorování CBRN situace

s automatizovaným provozem

- Integrovaný podsystém detekce chemických toxických látek, podsystém monitorování radiační situace a detektor biologických aerosolů
- Obsahuje průzkumný robotický podsystém s robotem pro dálkový CBRN i vizuální a akustický průzkum blízkého okolí, s řídicí stanicí, bez nutnosti vystoupení osádky z vozidla
- Integrovaná palubní vytyčovací zařízení s řídicí jednotkou a vytyčovacími hlavami pro vytyčení kontaminovaných prostorů signálními (vytyčovacími) praporky
- Obsahuje zařízení pro varování blízkého okolí s řídicí jednotkou a výmetnicí signálních světlíků
- Umožňuje automatický sběr CBRN informací z palubních detekčních prostředků chemické nástavby do palubního informačního systému (PIS)
- Přívěs P-LOV-CBRN obsahuje výnosný autonomní monitorovací modul pro CBRN monitorování vzdálené lokality, výnosnou manuální vytyčovací soupravu a další prostředky pro podporu činnosti družstva
- Přívěs zabezpečuje napájení vozidla na



Vozidlo S-LOV-CBRN s přívěsem P-LOV-CBRN



Vozidlo LOV-CBRN II – vnitřní vybavení

(Nátěrové systémy pro pozemní vojenskou techniku s klimatickou a korozní odolností) a příslušným ČSN pro jednotlivé barevné odstíny

#### Podpora posádky

- Palubní informační systém s aplikačním programovým vybavením podporuje veškerou činnost osádek, přijímá informace z palubních detekčních systémů a podsystémů a poskytuje tak podrobný přehled o aktuální taktické i CBRN situaci
- Je integrován navigační orientační podsystém
- Vozidla jsou vybavena vozidlovou radiostanicí k fónické a datové komunikaci, vnitřním hovorovým zařízením s náhlavní soupravou, osobními radiostanicemi a komunikačním serverem
- U vozidla S-LOV-CBRN je vnitřní hovorové zařízení propojeno s řídicí jednotkou průzkumného robotického podsystému pro přenos zvuku z průzkumného robota
- Palubní meteorologická stanice s řídicí jednotkou a meteorologickým senzorem umožňuje měření základních meteorologických parametrů přizemní vrstvy atmosféry (rychlost a směr větru, vlhkost vzduchu, tlak vzduchu, teplota vzduchu) bez nutnosti vystoupení osádky z vozidla.

#### Největší zakázka v historii podniku

Vojenský výzkumný ústav, s. p. nedávno úspěšně ukončil realizaci této dosud největší zakázky v historii podniku. Dodal 40 párů lehkých obrněných vozidel S-LOV-CBRN a LOV-CBRN II chemickým specialistům a vybraným jednotkám AČR. Na vlastní realizaci zakázky se podílela

pozorovatelně z elektrocentrály nebo elektrické sítě 230 V, alternativně zabezpečuje provoz autonomního výnosného monitorovacího modulu bez vozidla S-LOV-CBRN.

#### Vozidlo LOV-CBRN II

- Doplnuje schopnosti vozidla S-LOV-CBRN
- Umožňuje mj. mobilní i pěší CBRN průzkum prostřednictvím kombinovaného detekčního podsystému s automatizovaným provozem a předáním zprávy do PIS
- Součástí je souprava pro odběr, krátkodobé uložení a transport kapalných a pevných vzorků obsahujících radioaktivní látky, vojensky významné chemické a biologické látky
- Je vybaveno dekontaminačními prostředky ve prospěch družstva
- Umožňuje integrovat taktický rušič pro ochranu před odpálením nástražných systémů

#### Průzkumný robotický podsystém

- Určen pro dálkový CBRN, vizuální a akustický průzkum blízkého okolí, je ovládán z vozidla z místa velitele vozu a dobíjen při uložení ve svém transportním prostoru
- Průzkumný robot nese detektor záření beta a gama, automatický chemický detektor, čidlo kyslíku a zařízení pro odběr vzorku atmosféry
- Součástí vybavení robota jsou tři kamery (s možností přisvětlení pomocí jedné z nich) a termovizní kamera, GPS a systém pro akustické monitorování okolí v blízkosti robota

#### Ochrana osádky a bezpečnostní prvky

- Komplexní ochranu osádek obou vozidel proti účinkům palebných prostředků, min a nástražných výbušných sys-

témů tvoří balistická ochrana posádky na úrovni 2 a protiminová ochrana na úrovni 2a (dle STANAG 4569)

- Kombinovaný podsystém ochrany proti účinkům toxických a radioaktivních látek zahrnuje přetlakovou kabínu s filtro-ventilačním zařízením umožňujícím činnost ve vozidle bez nasazených ochranných masek a systém nouzové dodávky čistého vzduchu pro případ vnitřní kontaminace kabiny osádky
- Palebnou ochranu každého vozidla zabezpečuje dálkově ovládaná digitální kombinovaná zbraňová stanice s řídicí jednotkou, ovládacím pultem velitele a vlastní zbraňovou stanicí
- Kamerový podsystém umožňuje kontrolu prostoru za vozidlem a usnadňuje manipulaci s průzkumným robotem
- Maskování vozidel ve vegetačním období roku zabezpečuje mobilní maskovací souprava, včetně maskování výnosného monitorovacího modulu a vnitřního zatemnění skel kabiny
- Nátěrový systém odpovídá ČOS 801001



Robotický systém pro CBRN průzkum





Foto z předání posledního páru vozidel S-LOV-CBRN a LOV-CBRN II ve Štěpánově

celá řada poddodavatelů z ČR i ze zahraničí. Největší podíl na této úspěšné zakázce patří společnostem:

Vojenský technický ústav, s.p., Praga-Export, s.r.o., Smiths Detection Inc., LTR, s.r.o., Interlink CS, s.r.o., Bruker Daltronik GmbH, BOIS Filtry, s.r.o., NIDES, s.r.o., PROENGIN, URC Systems, s.r.o., MESIT Aerospace, s.r.o., NUVIA, a.s., DRAGER

CZ, s.r.o., Delinfo, s.r.o., Cristanini, SpA, Alhborn CZ, s.r.o.

25. července 2023 předal státní podnik VVÚ Brno poslední pár vozidel do AČR. Předání proběhlo ve Štěpánově – Centrum zabezpečení materiálem technických služeb, který zabezpečuje logistickou podporu vojenských zařízení

a útvarů resortu ministerstva obrany a odkud je tato technika dále distribuována uživatelům.

*Autor: Ing Petr Navrátil, CSC.  
a Ing. Josef Hrnčířik  
Foto: VVÚ*



FUTURE  
TECHNOLOGY  
DELIVERED

Engineering  
Automatizace  
Výroba rozváděčů  
Fotovoltaika  
Nabíjecí stanice

**WWW.DEL.CZ**

**POSOUVÁME VÁS  
K TECHNOLOGIÍM  
BUDOUNOSTI**

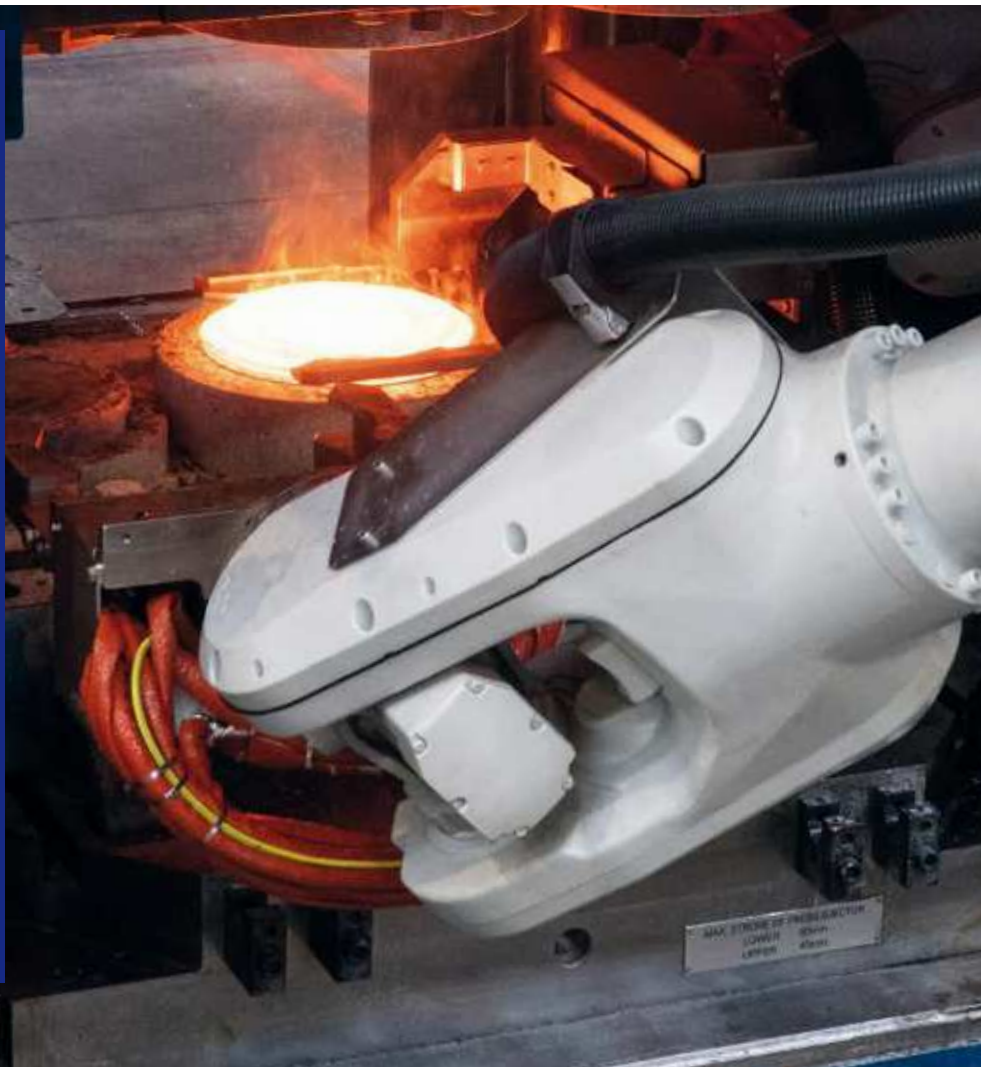



# NCS College 23 školila na kodifikačním softwaru AURY

Již 6. ročník mezinárodních kodifikačních kurzů, organizovaných Univerzitou obrany a Národním kodifikačním úřadem České republiky, za všestranné podpory brněnské společnosti AURA, se konal v srpnu a září 2023 v Brně. Tentokrát pod názvem „NCS College together 23“, což vyjadřuje společné úsilí studentů, lektorů, moderátorů, programových a IT manažerů a dalších zainteresovaných složek k přípravě logistiků a kodifikátorů, zapojených v rámci Kodifikačního systému NATO do národních a mezinárodních katalogizačních procesů.

## Z Evropy, Asie a Ameriky

Univerzita obrany v Brně se stala na tři týdny „domovem“ studentů a lektorů z jedenácti zemí Evropy, Asie a Ameriky. Absolventi „NCS College together 23“ po úspěšném završení Kurzu pro manažery a logistiky a Kurzu pro kodifikátory obdrželi certifikované diplomy rektorky UNOB - brigádní generálky prof. Zuzany Kročové. Poprvé se zúčastnili i představitelé českého resortu obrany - sekce majetkové MO a sekce logistiky MO, kteří významně z pozice studentů přispěli ke kvalitě procvičovaných témat.



## Výcvik na MC CATALOGUE

Frekvenci, především Kurzu pro kodifikátory, výrazně oceňovali možnost výcviku na reálném kodifikačním softwaru, kterým již tradičně byl informační systém na podporu katalogizace MC CATALOGUE, vyvíjený ve společnosti AURA. Aktuálně je MC CATALOGUE nejrozšířenějším kodifikačním softwarem na celém světě, používaným ve více jak 20 zemích na pěti kontinentech. Brněnská NCS College má jednu nespornou a nenahraditelnou výhodu. Studenti po ukončení kurzu umějí kodifikovat položky zásobování zbraní a bojové techniky na reálném kodifikačním softwaru a zvládnou vytvořit skladové číslo NATO (NSN - NATO Stock Number), které je nezastupitelným identifikátorem pro položky kodifikovaného materiálu. Jedním z hlavních cílů školení a výcviku na NCS College v Brně tedy je, aby studenti získali znalosti a praktické návyky kodifikačních procesů v kontextu s reálným

kodifikačním informačním systémem. Od roku 2012 absolvovalo mezinárodní kodifikační kurzy na české Univerzitě obrany téměř 200 logistiků a kodifikátorů.

## NCS College řídí a školí věhlasní experti

Široká škála studentek a studentů zahrnovala ředitele zahraničních Národních kodifikačních úřadů, vyšší důstojníky, včetně brigádního generála, i zástupce komerčních společností.

Elitní zastoupení měli lektori a moderátoři - např. někdejší předseda Skupiny národních ředitelů pro kodifikaci AC/135 George Bond, americký představitel pro otázky kodifikace v NSPA a v AC/135 Steven Arnett (2012–2015) a další bývalí a současní ředitelé NCB a pedagogové z Univerzity obrany. Komerční sféra byla kromě společnosti AURA zastoupena již tradičně firmou Allan Webb z Velké Británie.

Součástí školení a výcviku byly rovněž návštěvy s komentovanými prohlídkami v Centru zabezpečení materiálem týlových služeb v Brně a v Centru zabezpečení materiálem technických služeb ve Štěpánově.

Svoje uplatnění při výcviku našla mnohem více než v minulosti Publi - platforma pro řízenou distribuci dokumentů s citlivým obsahem od firmy Code Creator, blízkého partnera AURY.

## Nejen škola a výcvik

Pro účastníky kurzu byl připraven bohatý doprovodný program, mj. zahajovací večerní setkání, komentované prohlídky Brna, sportovní soutěže. S velkou odezvou se setkala návštěva

hlavního města Prahy a originální plavba s občerstvením po Vltavě. Zvlášť pozitivní odezvu měl Kodifikační kvíz, pořádaný lektory AURY, který, jak víme, našel uplatnění i v zahraničních NCB.

\*\*\*

Velkou satisfakcí za kvalitní a systematické nasazení všech účastníků „NCS College together 23“, zejména celé řady pracovníků AURY, jsou závěrečná hodnocení od studentů, která v komplexu dosáhla téměř na nejlepší možnou známku bodovací stupnice 1-5, konkrétně 1,15. „Perfektní organizace, vynikající školení a cvičení na reálném softwaru, rozmanitý program a poptávka po více podobných kodifikačních kurzech v Brně“ - taková byla verbální a písemná odezva studentů v průběhu a po ukončení NCS College 2023. Mnozí z nich, jak uvedli, doporučí brněnské kodifikační kurzy nejen svým kolegům v Národních kodifikačních úřadech, ale i civilním firmám zabývajícím se kodifikací, a svým zahraničním partnerům.

Text: Antonín Svěrák  
Foto: Viktor Slíva

# Kodifikační systém NATO a identifikátor položky zásobování NSN

Nevíte, co je to NSN a k čemu je dobré? Odpověď můžete najít v tomto článku a dozvědět se i základní informace o Kodifikačním systému NATO, a hlavně o výhodách, které přináší armádní logistice.

## Kodifikační systém NATO

NSN je zkratka pro NATO Stock Number, česky skladové číslo NATO. Je to třináctimístné číslo používané státy zapojenými do Kodifikačního systému NATO, které jednoznačně identifikuje tzv. položky zásobování. Kodifikační systém NATO, anglicky NATO Codification System, zkráceně NCS je ucelený komplex mezinárodních dohod, standardů, postupů vytvářející jednotný, mezinárodně srozumitelný systém (jazyk) pro identifikaci, klasifikaci a očíslování položek zásobování, používaný ozbrojenými silami NATO, ale i některými nečlenskými zeměmi Aliance – uživateli NCS... (<https://okm.army.cz/kodifikacni-system-nato>).

Pojmem položka zásobování se v NCS označuje položka materiálu, techniky, munice atp., která je definována svými vlastnostmi, tzv. charakteristikami, důležitými pro uživatele položky, nezávisle na výrobci položky.

Aby NCS byl přívětivý k uživatelům – logistikům, má každé NSN přiřazeno srozumitelný název. Kromě angličtiny si každá členská země může název převést do

**NSN 4730-16-005-6994**

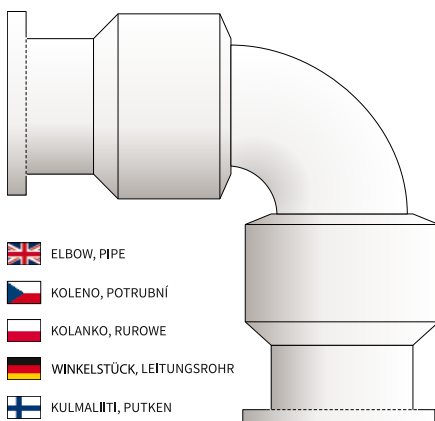

svého jazyka, aby byl srozumitelný a nedocházelo k omylům. Například položka s NSN 4730-16-005-6994 s názvem „ELBOW, PIPE“ je v Česku vedena pod názvem „KOLENO, POTRUBNÍ“, v Německu „WINKELSTÜCK, LEITUNGSROHR“, v Polsku „KOLANKO, RUROWE“, ve Finsku „KULMALIITI, PUTKEN“. Z příkladu je zřejmé, že se skutečně nejedná o pouhý překlad, ale o nalezení odborného ekvivalentu.

To je také jeden z důvodů, proč NCS bývá označován jako společný jazyk logistiky.

## Přínosy Kodifikačního systému NATO a využití NSN

Velkým přínosem je interoperabilita, používání společného jazyka logistiky. NCS usnadňuje bezproblémovou integraci a spolupráci v oblasti materiálového zabezpečení společných operací a koaličních misí.

Neméně důležité je získávání dat o nakupovaných položkách zásobování od jejich výrobců a dodavatelů. V zemích zapojených v NCS resort obrany vždy požaduje od svých dodavatelů tato data a připojuje je k příslušnému NSN. Položka zavedená v NCS tak neobsahuje pouze NSN, ale také informace důležité pro uživatele položky i pro jejich nákup. U každého NSN je uveden výrobce, resp. dodavatel, a pokud je jich více, jsou uvedeni všichni. Akviziční oddělení tak snadno zjistí, kdo všechno danou položku dodává, a je tak možné snadno nalézt náhradu za položku, která např. u původního dodavatele již není dostupná.

## „Princip národní zodpovědnosti“ a označování materiálu pomocí NSN

Při sdílení dat mezi zeměmi zapojenými do NCS se uplatňuje „princip národní zodpovědnosti“, podle kterého je za kodifikaci položky odpovědná země výrobce. Všechny ostatní státy, které se registrují jako uživatel položky, dostávají kodifikační data od státu, který provedl kodifikaci, včetně aktualizací, ke kterým po dobu životního cyklu položky dojde.

Jednoznačné označování materiálu pomocí NSN je důležité i pro evidenci materiálu a pro účtování o něm. Tím, že je před přiřazením NSN položce zásobování provedena kodifikace na základě jejich užitných vlastností – charakteristik, je zajištěno, že nedochází k duplicitám a multiplicitám při jejich označování. Nemůže se tedy stát, že stejná položka je označena v různých částech organizace odlišným identifikátorem, což může vést ke zbytečnému plýtvání penězi při nákupu. Dalším negativním důsledkem nejednoznačného označování materiálu jsou zbytečně vysoké zásoby, jejichž držení rovněž zvyšuje náklady.

Je zřejmé, že zavedení NCS a důsledné využívání NSN nejen zvyšují interoperabilitu, ale přináší i značné snížení finančních a materiálových nákladů. Vzhledem k tomu, že logistika v ozbrojených silách odčerpává významnou část rozpočtu, tak jejím lepším hospodařením se dá dosáhnout značných úspor.

\*\*\*

Ne nadarmo bývá Kodifikační systém NATO označován jako DNA logistiky. Jeho aktivní používání v armádní logistice je přínosné po mnoha stránkách. O tom svědčí mj. to, že řada nečlenských zemí NATO, aktuálně 32 států, se rozhodla dobrovolně implementovat NCS, protože si to vyhodnotily jako přínosné.

Text: Zdeněk Buřival

Schéma: Roman Voříšek

# Explosia posiluje pozici unikátního výrobce výbušnin

Více než sto let výroby výbušnin a přesně sedmdesát let vlastního výzkumu, to je pardubická Explosia. Podnik, který dlouhé roky trpěl podinvestovaností a i kvůli ní nedokázal naplno využívat příležitostí trhu. Dnes společnost s rekordními zisky stojí na základech jedinečného výzkumu, kvalitních zaměstnanců a spolehlivých výrobků.



Explosia nabízí široké portfolio produktů v oblasti vývoje a výroby výbušnin.

## Rok 2023 v číslech

Účetně ještě rok 2023 není celkově uzavřený, hodnotit se tedy dá zatím pouze předběžně, přesto i odhady výsledku hospodaření Explosie za poslední rok naznačují, že si společnost vede na výsoce dobře. V roce 2022 atakovala v zisku před zdaněním 200 milionů, jen těsně zůstala pod ní. „Předpokládáme, že v letošním roce tuto hranici překonáme. O jakou částku, to ukážou obchodní případy ze závěru roku, až se promítnou do účtů“, říká k letošním číslům předseda představenstva a finanční ředitel Explosie Radomír Krejča. Co do obrátu si chce oproti předchozímu roku Explosia opět o něco polepšit a v ideálním případě se pohybovat kolem 1,3 mld. korun.

## Co stojí za úspěchem

Obchodní úspěchy Explosie by se bez hlubšího zamyšlení daly zjednodušeně připisat válce na Ukrajině, neboť do válkou zasažené oblasti poslala buď přímo nebo zprostředkovaně zboží za více než 200 milionů korun. Jenže při bližším zkoumání zjistíme, že čísla hospodaření se začala zvedat již pár let před napadením Ukrajiny, z velké části byl zájem o produkty pardubického výrobce výbušnin zapříčiněn celosvětově zvýšeným

zájmem o střelné prachy. Významnou roli sehrála také restrukturalizace společnosti a nastavená úsporná opatření. „Rozhodli jsme se zaměřit na produktové skupiny s vyšší přidanou hodnotou“, vysvětluje Radomír Krejča. Daří se

také v oblasti civilní, kde Explosia produkuje velké množství průmyslových trhavin, přes úsek Fospol pak nabízí komplexní služby při těžbě v kamenolomech. Dalším důležitým faktorem současného úspěchu je také zázemí vlastního výzkumného ústavu, neboť právě díky němu získává Explosia velkou konkurenční výhodu – žádný výrobce podobných produktů téměř z Explosie, v rámci České republiky, ba dokonce ani Evropy, nemůže nabídnout takové zázemí odborníků, jako právě pardubická Explosie, a to přesně sedmdesát let.

## Věda a výzkum

Výzkumný ústav průmyslové chemie (VÚPCH) vznikl k prvnímu lednu roku 1954. Od začátku bylo jeho úkolem nejen bádání na poli vývoje výbušnin, ale především být odborným dohledem výroby a inovátorem v oblasti střeliv a trhavin. „Právě díky výzkumnému ústavu vznikly produkty, které dodnes píšou svůj příběh a slouží zákazníkům, ať již budeme hovořit o legendární plastické trhavině Semtex a výrobcích z ní vycházejících, nebo například o energetických materiálech do utahovačů bezpečnostních pásů ve vozidlech a o soupravách určených k odhalování výbušnin - Detex. V rámci výzkumného ústavu je historicky úspěšný

také vývoj našich střelných prachů značky Lovex, kde v posledních letech pracujeme na ekologičtějším způsobu jejich výroby“, vyjmenovává výčet úspěchů VÚPCH člen představenstva a současně generální ředitel celé Explosie Kamil Dudek. Úkolem jeho podřízených je nejen vývoj, ale také například malovýroba některých speciálních produktů dle požadavků zákazníků nebo služby analytických laboratoří a zkušeben. Výzkumný ústav průmyslové chemie dal světu mnohé odborníky v oblasti výbušnin, je nedílnou součástí Explosie a i díky němu má Explosia tak silné postavení na trhu.

## Jak to vidí dál

V současnosti je zásadním úkolem vedení společnosti zajistit její rozvoj. Jak bylo zmíněno hned v úvodu, „stará“ Explosia byla dlouhé roky investičně silně podhodnocována, v současnosti jsou do zvýšení bezpečnosti a rozšíření kapacity výroby investovány stovky milionů korun. „Jsou to investice, které se v celkovém výčtu budou pohybovat na úrovni jedné miliardy korun a potrvají dva, tři i více let, Explosia z nich ale může následně těžit i desítky roků“, říká Radomír Krejča, do jehož gesce spadají právě i investice. Podle předpokladů představenstva společnosti může současná poptávka vysoce převyšující možnosti celosvětové výroby trvat klidně i deset let po skončení války na Ukrajině. „I proto je v Explosii nyní posilována především výroba bezdýmných prachů a celospalitelných hnacích náplní, investice se ovšem týkají také dalších oblastí výroby výbušnin a jejich výzkumu i vývoje“, doplňuje své kolegy z vedení společnosti místopředseda představenstva a zároveň výrobní ředitel Pavel Mareček. Explosia se těmito kroky snaží dokázat nejen, že má své místo na mapě světových výrobců výbušnin, ale že v rámci výbušinářského odvětví je také významným hybatelem trendů.





## CO NABÍZÍME ?

- ✓ KOMPLEXNÍ ŘEŠENÍ SLUŽEB – VÝROBA, PRODEJ, POPRODEJNÍ SERVIS
- ✓ INDIVIDUÁLNÍ TECHNICKÉ ŘEŠENÍ A PORADENSTVÍ
- ✓ PRODUKTY NA MÍRU

 **GROUP**  
KOBIT Holding





# Agados: inovace nejen v armádním segmentu

Velkomeziříčská společnost Agados je největším výrobcem přívěsů v České republice a současně jeden z největších v Evropě. Kromě České republiky má výrobní závod také na Slovensku a zastoupení ve většině evropských států. Do zahraničí míří polovina produkce. Firma se nezaměřuje pouze na klasické přívěsy, ale vyrábí i speciální typy na míru. Stejně dobré jméno jako má v civilní přepravě, má také v armádě.



Agados se pravidelně účastní významných veletrhů nejen v Česku. Letos zamířil na Mezinárodní veletrh obranné a bezpečnostní techniky IDET v Brně, kde mimo jiné představil obojživelný terénní přívěs se dvěma typy nástavby a odvezl si ocenění odborné veřejnosti Zlatý IDET News 2023 v kategorii logistika. Právě obojživelný terénní přívěs získal na vele-

trhu IDET cenu již v roce 2019 - Zlatý IDET a Bronzový IDET News, stal se navíc Exponátem roku 2019. Na letošní Mezinárodní veletrh obranné techniky IDEB v Bratislavě Agados přivezl kompaktní mobilní polní kuchyni AGA ULT.

#### Novinky letošního roku

Do portfolia speciálních projektů Agados

nově zařadil mobilní dieselagregát, který představuje účinnou pomoc v situacích, kdy je nutné zajistit dodávku elektrické energie v místech, kde není dostupná elektrická síť – například letiště, festivaly, výrobní podniky, haly. Poslouží také při odstávkách či výpadcích elektrické energie v důležitých provozech. Díky terénnímu podvozku jej lze snadno přesunout jak na





silnicích, tak i po nezpevněných komunikacích. Výhodou je jednoduchá obsluha přívěsu s možností připojení jak za SUV, dodávku nebo nákladní automobil.

Další novinkou je speciální přívěs, který plní funkci energetického ostrova. Jde o autonomní elektrárnu poháněnou solárními panely a doplněnou malou větrnou elektrárnou.

Firma navíc v říjnu uzavřela spolupráci se švédským výrobcem BAE Systems, který získal zakázku na výrobu pásových bojových vozidel pěchoty CV90 pro Armádu České republiky. Na výrobě se bude podílet řada českých společností včetně společnosti Agados, která bude spoluzodpovědná za výrobu mechanických dílů.

### Armádní segment

Speciální přívěsy pro integrovaný záchranný systém, zejména pro armádu, nabízí firma od roku 2014. Výrobky využívá nejen česká armáda, ale i další armády členských zemí NATO - například v Německu, Rakousku, Finsku či Švédsku. Před několika lety vyvinula firma novou polní kuchyni PK 4, která slavila velký úspěch jak u odborné veřejnosti, tak u armády, Hradní stráže či Policie ČR. Agados vyrobil i další typy mobilních kuchyní AGA ULT a AGA FK2013, které doplnily stávající portfolio v řadě speciálních projektů. Mobilní kuchyně jsou určeny k rychlé a efektivní produkci velkého množství teplé stravy v polních podmínkách a využití nachází ve vojenství nebo při zá-

chranných akcích. Svým provedením jsou snadno obsluhovatelny, nabízí rychlé a snadné uvedení do provozu a manipulaci. Polní kuchyně se obvykle skládají z varné jednotky a ohřívačů vody a splňují veškeré moderní hygienické požadavky.

Agados má ve svém portfoliu i obojživelný terénní přívěs, který dokáže překonat náročný terén jako sníh, bláto i skalnatý povrch, a umí se přepravit přes vodu - je schopen plavat za tažným vozidlem.

### Zásobování pitnou vodou

Během povodní a dalších nejen přírodních katastrof mohou záchranáři na pomoc lidem také úpravy vody a cisternu na pitnou vodu od společnosti Agados. Základním určením jednotky je úprava znečištěné vody, jak biologicky, chemicky, radioaktivně, tak solí na vodu pitnou. Výhodou úpravy vody je robustní podvozek, který umožňuje pohyb v obtížném terénu. Druhým oceňovaným faktorem je jednoduchá manipulace a snadné uvedení do provozu. Právě rychlost je během nestandardních podmínek to nejdůležitější.

I cisterna NAVA 2000 je opatřena stejným typem podvozku jako ostatní jednoosé přívěsy firmy. Je navržena tak, aby svou nástavbou kopírovala tvar a rozměry podvozku a zároveň splňuje hygienické požadavky určené pro výrobky přicházející do přímého styku s pitnou vodou.

[www.agados.cz](http://www.agados.cz)





# System Drone Dock pro 24/7 - bezpečnostní dohled s využitím automatického dronu

Bezpečnost kritické infrastruktury a dalších důležitých objektů v poslední době prudce nabírá na důležitosti. Využití dronů je přirozeným rozšířením stávajících zabezpečovacích systémů. Společnost AgentFly Technologies vyvinula systém Drone Dock, který provádí robotickou výměnu baterie dronu a tím umožňuje téměř nepřetržitý provoz.



Společnost AgentFly Technologies dlouhodobě vyvíjí technologie pro autonomní a automatizované drony. Jedním z hlavních nedostatků při využití dronu pro bezpečnostní aplikace je omezená doba letu. Před dalším letem je nutné vyměnit nebo dobít pohonný akumulátor. Pro plně automatizovaný bezobslužný provoz je nezbytné akumulátor měnit roboticky. Cílem systému Drone Dock je zabezpečit nebo rozšířit současné bezpečnostní řešení ochrany perimetru o drony. Systém je navržen jako zcela bezobslužný a může být nasazen v odlehlých nebo nebezpečných oblastech. Klíčovou vlastností systému je bezpečné provádění automatizovaného letu. To je možné díky vestavěnému systému řízení letu zahrnujícímu řešení

kolizních situací, geofencing a monitoring stavu systému.

V typickém využití je systém integrován do stávajícího bezpečnostního systému. Ve vzdáleném operačním centru je systém prezentován jako pohyblivý říditelný senzor.

Systém je navržen pro dva základní režimy činnosti. První činností je 24/7 dozor sledované oblasti. V tomto režimu jsou předem nadefinovány vzory pro pohyb dronu v rámci perimetru. Aktuální trajektorie je specificky randomizována, aby nešlo předvídat další pohyb dronu, ale bylo stále zachováno optimální pokrytí sledované oblasti. Toto chování ztěžuje potenciálnímu narušiteli nepozorovaně vniknout do strážného perimetru.

V tomto režimu dron automatizovaně vzlétá, provádí let, samostatně přistává a po výměně akumulátoru okamžitě opět vzlétá. V tomto režimu je maximalizován čas dronu pro samotnou dohledovou činnost.

Druhou činností je využití systému jako jednotky prvního zásahu (First Response Unit). Dron je standardně umístěn v pozemní stanici v pohotovostním režimu a na pokyn senzoru nebo operátora letí přímo k místu zásahu.

Základem systému je dron s možností robotické výměny akumulátoru. Dron může pracovat v plně automatickém (operátor vybírá letové plány a dron se poté pohybuje zcela bez zásahu operátora), semi-automatickém (operátor může pohy-



bovat dronem podél předdefinovaných trajektorií) a manuálním (operátor přímo pohybuje dronem ve vymezeném prostoru) režimu. Dron provádí autonomní plánování trajektorie s uvažováním terénu, překážek a definovaných bezletových zón. Ve všech režimech je zajištěno bezpečné provedení letu - operátor nemá možnost provést příkaz, který by narušil bezpečnost letu. Rychlost letu může dosahovat až 15 m/s se schopností letu při větru až 12 m/s. Délka letu se pohybuje mezi 25 - 50 minutami v závislosti na profilu mise, uživatelské sensorice a povětrnostních podmínkách.

Uživatelské vybavení a sensorika dronu závisí na aplikačním scénáři. Standardně je dodávána elektro-optická kamera s 10 násobným přiblížením kombinovaná s termokamerou na stabilizovaném závěsu a pilotní kamera. Dalšími možnostmi jsou kamery s vysokým přiblížením, výkonné termokamery a laserové dálkoměry. Součástí mohou být přídatná zařízení pro eliminaci narušení - reflektory nebo reproduktory.

Volitelné softwarové moduly umožňují automatizované zpracování informací ze sensorů, např. detekci osob, vozidel a zvířat, poškození perimetru, apod. V této konfiguraci je operátor upozorněn při výskytu nestandardní situace.

Klíčovou komponentou systému je pozemní robotická stanice plnící několik funkcí. Primární funkcí je robotická výměna akumulátoru dronu a management akumulátorů. Stanice neustále udržuje

jeden plně nabitý akumulátor připravený pro výměnu do dronu. Ostatní akumulátory jsou nabíjeny a udržovány v optimálních podmínkách (např. teplota) pro maximální životnost.

Další funkcí stanice je ochrana dronu před nepříznivými povětrnostními podmínkami (možnost uzavření střechy s dronem uvnitř) a systémem pro automatizovaný start a přistání. Stanice zahrnuje ovládací panel pro manuální řízení dronu. Pozemní stanice může být vybavena do různých klimatických podmínek (nízké a vysoké teploty, vysoká vlhkost), disponuje záložním napájecím systémem a umožňuje plně ostrovní konfiguraci - napájení solárními panely nebo diesel generátorem a satelitním připojením k internetu.

Součástí systému je samostatně stojící sloup pro další podpůrné komponenty

zajišťující bezpečný provoz. Jedná se o reflektor, výstražný maják a kameru snímající prostor startu a přistání s automatickou detekcí osob (pro zabránění zranění osob a ochranu samotné pozemní stanice). Další součástí je bezdrátový modem pro komunikaci s dronem, meteostanice pro detekci mezních klimatických podmínek, bázev RTK GNSS přijímač pro podporu přesného přistávání a ADS-B přijímač pro detekci letového provozu a řešení kolizních situací. Celý systém může být integrován s dalšími perimetrickými senzory třetích stran.

Systém Drone Dock je v současnosti testován v rámci kritické infrastruktury v České republice. Velký zájem projevují zákazníci z okolních zemí Evropy, ale především z mimoevropských trhů, ať již pro civilní, tak i vojenské využití.





# Věřím ve spolupráci v oblasti technologického rozvoje s obranným a bezpečnostním průmyslem ČR

Jsme potěšeni, že generální ředitel Generálního ředitelství cel, brig. gen. Mgr. Marek Šimandl, MPA přijal členství v reprezentativní redakční radě čtvrtletníku Review pro obranný a bezpečnostní průmysl a po více než jednoročním působení v nové funkci nám poskytl zajímavý rozhovor.



**Vážený pane generální řediteli, převzal jste úřad v náročné době. Na postu generálního ředitele jste více než rok. Jak byste zhodnotil své dosavadní působení?**

V bezpečnostním segmentu české státní správy působím od roku 1991. Během svého kariérního působení jsem prošel dvěma zpravodajskými službami, byl jsem v Národním bezpečnostním úřadě a jsem jedním ze zakladatelů Národního úřadu pro kybernetickou a informační bezpečnost. Generálním ředitelem jsem se stal před rokem a čtyřmi měsíci a ve srovnání s tím, co jsem do té doby zažil, jsem se v celní správě potkal s daleko větším procentem srdcařů. S lidmi, kterým opravdu velmi záleží na tom, aby zde vše fungovalo co nejlépe.

Celní správa se vyznačuje tím, že je znalostním bezpečnostním sborem. Znalostním v tom smyslu, že na velké

části zdejších pozic jsou vyžadovány znalosti na vysoké úrovni, zejména ve vztahu k daňové a celní problematice. Funkce celní správy lze rozdělit do dvou částí, bezpečnostní a administrativní. Souvisejí s celní a daňovou agendou a k ní jsou přidruženy další kompetence. To je například dohled, pátrání, kontrola hazardu a věci, které s tím souvisejí. Rovněž máme svůj policejní orgán, který pracuje podle trestního řádu. V současnosti má celní správa necelých padesát kompetencí, z nichž některé měla původně na starost ministerstva. Tak velké množství činností zpomaluje efektivitu našeho fungování, proto jsme jejich zúžení zakomponovali do plánu transformace.

**Celní správa před transformací: Jaké změny se v blízké době v celní správě připravují? Mluví se o digitalizaci, co ale například obměna techniky a vybavení? Nenabízejí se zde příležitosti pro firmy OB průmyslu?**

Hlavním úkolem transformace považuji zefektivnění činnosti celní správy. Krátce poté, co jsem se seznámil se základním fungováním celní správy, to znamená v říjnu loňského roku, jsem sestavil pracovní skupinu, která zmapovala strukturu a činnosti celní správy a navrhla nějaká řešení pro zefektivnění činnosti. Řešení spočívá v několika milnících, které řeší změnu struktury, ale také v přehodnocení kompetencí, které momentálně děláme. K dnešnímu dni celní úřady kopírují krajská zastupitelská zřízení, tedy 15 celních úřadů, každý v krajském městě a jeden na Letišti Václava Havla Praha. Dále máme územní pracoviště, která jsou ve vybraných českých a moravských městech. Prv-

ním milníkem je snížení počtu územních pracovišť. Od příštího roku je budeme snižovat o šest. Související proces – snižování celních úřadů bude vyžadovat větší strukturální legislativní změny, tedy změnu zákona. Naším cílem je z uvedených patnácti celních úřadů vytvořit pouze šest celních spádových úřadů. Dalším milníkem je definice a snižování kompetencí celní správy. V současné době probíhají jednání s resorty.

Ve vedení pracovních skupin i celého řídicího výboru jsou lidé, kteří jsou v celní správě léta a její problematiku mají v malíčku. Já jsem byl sám příjemně potěšen, že když jsem s touto vizí na zjednodušení a zefektivnění přišel, našel jsem zde ve vedení úřadu mnoho lidí, kteří se s tím velmi rychle ztotožnili a přicházeli s vlastními nápady. Transformace nám umožní soustředit se na naše hlavní sféry zájmu a dělat je do budoucna kvalitněji.

**Vrátím se k původní otázce - nenabízejí se zde příležitosti pro firmy OB průmyslu? Například co se týče obnovy vybavení celní správy?**

Já bych byl moc rád, aby se naskýtal, prostoru by zde určitě bylo spousta. Věřím, že za pár let, také díky digitalizaci, bude možná rozsáhlejší spolupráce. Momentálně jsme na tom ale finančně tak, že příštích pár let budeme rádi za nějakou udržitelnost. Primárně se musíme zamýšlet nad tím, jak ufinancovat vysokou digitalizaci, která je finančně náročná a stále ji musíme posouvat dál ve vztahu k evropským strukturám. Na druhou stranu díky svému působení v Národním úřadu pro kybernetickou a informační bezpeč-



nost a poznatkům z jiných rezortů můžu potvrdit, že co se týče IT, je celní správa na špičce.

**Celní správa se v nedávné době účastnila mnoha akcí bezpečnostních složek, jako jsou například DNY NATO nebo veletrhy IDET, ISET a PYROS. Jak hodnotíte dosavadní působení celní správy na těchto akcích a kde budeme moci v blízké době celní správu vidět se prezentovat? Probíhají nějaké projekty pro zvýšení povědomí o fungování této instituce ve veřejném prostoru či v obranném a bezpečnostním průmyslu?**

Je mým cílem celní správu zviditelnit. Souvisí to mimo jiné s tím, že je z mého pohledu tak trošku Popelkou mezi bezpečnostními sbory, a myslím, že nezaslouženě, protože se zde děje opravdu spousta zajímavých věcí. Vybrali jsme ročně v průměru za posledních 5 let kolem 175 miliard na spotřebních daních a clu a do státního rozpočtu každý rok přispíváme cca 12 % rozpočtu. Nejjednodušší cesta, jak zajistit větší povědomí, je samozřejmě dělat osvětu mezi politiky. Zvýšili jsme frekvenci tiskových konferencí. Na jaře se nám poprvé v historii podařilo zprostředkovat návštěvu delegace rozpočtového výboru poslanecké sněmovny, aby viděli, co všechno celní správa dělá. Dočkali jsme se velkého zájmu a většina z nich byla velmi překvapena, co všechno celníci dělají a umějí.

Mezi nejviditelnější události bych v tomto roce zařadil nedávné Dny NATO, kde se



účastníme pravidelně. Představujeme dynamické ukázky, máme svůj stánek a vždy je o to velký zájem. Účastníme se také záležitostí, jako je IDET, ISET a PYROS v Brně a akcí, které s nimi souvisejí. Myslím si, že i tam je naše působení hodnocené velmi pozitivně. Velmi často se prezentujeme na akcích, které se týkají integrovaného záchranného systému jako takového. V rámci mezinárodních aktivit máme spolupráci například s Izraelem, s Moldávií, otvíráme spolupráci s Taiwanem a to vše zejména v oblasti služební kynologie a pomáháme jim zde cvičit jejich psovody. Naším plánem je tuto spolupráci rozšiřovat, rozsah však závisí na finančních prostředcích.

**Mohl byste několik nejdůležitějších technických prostředků a vybavení celní správy našim čtenářům představit?**

Množství technických prostředků je dáno mnoha kompetencemi, které vykonáváme. V naší celně technické laboratoři se nachází mnoho techniky, bez které bychom nemohli existovat. Jsou to například mobilní rentgen, velkokapacitní mobilní rentgen, zavazadlový rentgen či ruční mobilní rentgen. Jedná se o neinvazivní technologie, jejichž cílem je zkontrolovat nákladový prostor zavazadel cestujících či dutiny vozidel. Velmi efektivně dokážou zjistit, zda-li není převážený nějaký kontraband. Zároveň není třeba vykládat auta, čili průběh kontroly je velmi rychlý. Náš jediný velkokapacitní rentgen jsme v loňském roce zapůjčili slovenské celní správě, aby ho z důvodu nelegální migrace umístili na hranici s Ukrajinou. Dále vlastníme mobilní laboratoř, jejíž součástí je i patentované zařízení na odběr minerálních olejů z cisteren se spodním plněním. Jedná se o vozidlo, které se pohybuje v rámci naší kompetence dohledu po republice a odebírá a analyzuje vzorky v terénu.

**Jaká sféra působení celní správy je v současné době nejvíce problematická, případně jaké země vám dělají nejvíce „těžkou hlavu“? Dokázal byste v tomto směru popsat trendy posledních let?**



Za asi nejdůležitější téma této doby, vzhledem ke geopolitické situaci na východ od nás, považuji boj proti obcházení mezinárodních sankcí. Této problematice se věnují kolegové pracující na celní agendě a kolegové z pátrání v rámci trestního řízení. Snažíme se zabránit nelegálním snahám subjektů nacházet cesty k ruským zákazníkům, kteří potřebují některé klíčové západní komponenty k obnově vojenských a průmyslových kapacit, jež čelí vysoké poptávce. Většinou tato činnost vychází z podobného schématu, tedy vývozem do třetí země, odkud putuje do Ruské federace. Na problému pracujeme společně s Ministerstvem zahraničních věcí, s Finančním analytickým úřadem, s Policií ČR a zpravodajskými službami.

Důležitou věcí jsou také celní a daňové podvody zejména při dovozech z Číny a z Turecka. Často dochází k podhodnocování zboží, obcházení pravidel spojených s propouštěním zboží do navržených celních režimů, dovozu padělků textilu a zboží denní potřeby. My často jako Česká republika v těchto věcech figurujeme na pozici vstupní země pro čínské zboží na trh Evropské unie. V souvislosti s Čínou se jako další problém jeví přesouvání peněžních prostředků v hotovosti mimo jurisdikci ČR. Odhalování tohoto druhu podvodů komplikuje skutečnost, že jsou do ní zapojovány společnosti typu Ready-made. Sídla takových společností se nacházejí na office house adresách bez možnosti kontaktování společností pro orgány státní správy, kdy statutárním orgánem či osobou jednatele jsou zastoupeni většinou cizí státní příslušníci, kteří nemají trvalý pobyt na našem území.

Dále narostla nelegální výroba a obchod s tabákovými výrobky. Nárůst souvisí se zvyšující se mírou daňové zátěže na tabák a tabákové výrobky nejen u nás ale i celkově v Evropě. V této souvislosti obecně roste poptávka trhu po nezdaněných cigaretách. Celní správa za poslední rok odhalila tři nelegální autonomní výrobní cigaret. Většinou se jedná o organizovanou zločinnou činnost, na které se podílejí jak naši občané, tak nejčastěji občané z Polska, Ukrajiny, Běloruska a Moldávie. Máme v této problematice velmi výraznou mezinárodní spolupráci a myslím, že se nám daří znepříjemňovat tento typ protizákonné trestné činnosti. Stojí za zmínku také drogová pro-



blematika. Například metamfetamin, kde je výroba a následný přeshraniční obchod doménou vietnamských gangů, které se při obchodu převážně orientují na zahraniční klientelu, zejména na země západní Evropy. Potkáváme se také s nárůstem poštovních zásilek přepravujících nebezpečné syntetické drogy. Zde asi nejznámější je fentanyl, který je opravdu násobně nebezpečnější než cokoli jiného.

Za úkol máme i prověřovat provozování nelegálních hazardních her typu výherních hracích zařízení, kurzových sázek, loterií, pokerových turnajů. Také se věnujeme kasinům a hraní v online prostředí. Mnoho z vyjmenovaných souvisí se zahraničím.

### **Jak válka na Ukrajině, kromě problémů s mezinárodními sankcemi, ovlivňuje činnost celní správy?**

Na Ukrajinu se dovezlo velké množství zbraní a společně se všemi bezpečnostními složkami se snažíme myslet dopředu a vybudovat nějaké kapacity, abychom to měli pod kontrolou, až se sem zbraně začnou vracet. Já v tom spatřuji veliké riziko v nepřehlednosti situace, která na Ukrajině panuje. Nikdo s přesností neví, co všechno se dovezlo, kdo to dostal do ruky a může se lehce stát, až válka jednou skončí, že se některé techniky zmocní skupina organizovaného zločinu. Zatím jsme naštěstí, podle dosavadních poznatků, v rámci mezinárodní spolupráce něco takového nezaznamenali, ale chceme být připraveni.

### **Velkým současným společenským tématem je také ekologie. Jak se na ochraně životního prostředí podílí celní správa?**

Naše role souvisí se stíháním za porušování mezinárodních dohod CITES (Úmluva o mezinárodním obchodu s ohroženými druhy volně žijících živočichů a planě rostoucích rostlin). To je dovoz a vývoz chráněných druhů rostlin a živočichů. Dá se říci, že Česká republika je vyhlášenou zemí obchodníků s chráněnými živočichy a také velmi známou kaktusářskou velmocí. V oblasti environmentální kriminality je v naší činnosti velký problém zajišťování živých chráněných exemplářů, zejména ve vztahu k trestnímu řízení této sekce pátrání, a to z důvodu minimální kapacity a finanční nedostatečnosti.

Závěrem bych rád poznamenal, že doufám v posílení vzájemné spolupráce v oblasti technologického rozvoje s obranným a bezpečnostním průmyslem v nadcházejících obdobích. Tato perspektiva bude značně ovlivněna úspěšností transformace a alokacemi státního rozpočtu.

*Vážený pane generální řediteli, děkuji za rozhovor.*

*Adriana Jesenská*

*Foto: CS ČR*



## JihoTech je komplexně vybavená strojírenská firma zabývající se zakázkovou výrobou.

Vyrábíme konstrukční celky pro konečné zákazníky v oblasti obranného průmyslu. Jsme držiteli výrobních strojírenských certifikací, bezpečnostních prověrek a oprávnění pro zahraniční obchod.

**Poskytujeme:** laserové řezání (včetně trubek) a řezání na plasmě, CNC ohraňování, CNC obrábění, svařování (ocel, nerez, hliník) – včetně svařovacího robota, tryskání, lakování, montáž.

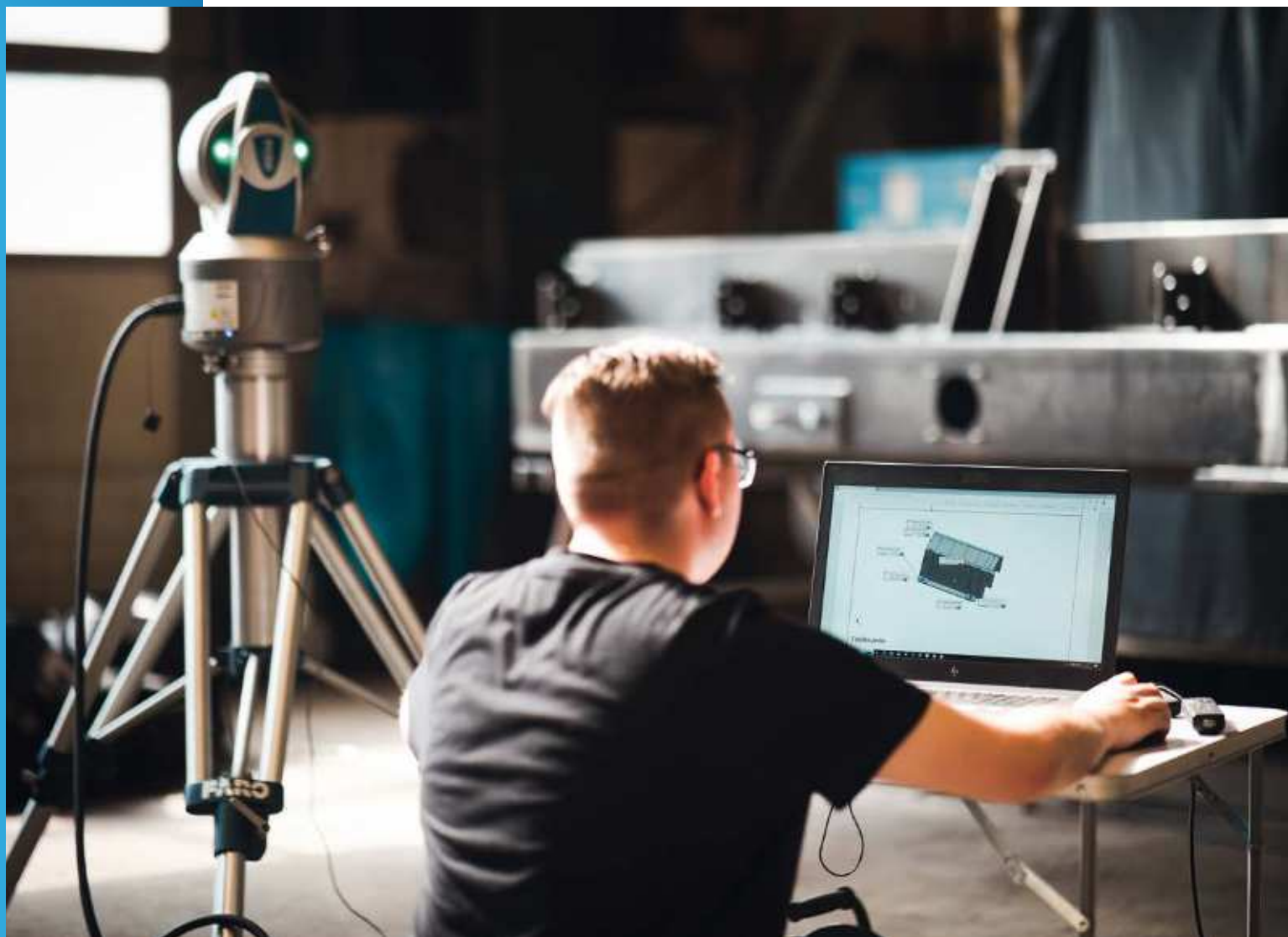

Kontaktní osoba: Ing. Miroslav Joch, MBA - jednatel společnosti

JihoTech spol. s r.o. | Homole 198, 370 01 České Budějovice, Czech republic  
Phone : +420 387 981 652 | E-mail : jihotech@jihotech.cz | www.jihotech.cz

# Rozhovor s plk. Mgr. Petrem Sehnoutkou, ředitelem Krajského ředitelství Policie ČR Královéhradeckého kraje

Pochází z Náchodska, u policie je od roku 1994. Prošel mnoha řadovými a vedoucími pozicemi, většinu své profesní dráhy prožil na vnější službě, zejména na té pořádkové, později však také na oddělení krizového řízení krajského policejního ředitelství v Hradci Králové. Několik let vykonával též funkci náměstka krajského policejního ředitele Pardubického kraje. V letech 2007 až 2011 a následně od roku 2019 do 31. července 2023 zastával funkci ředitele služby pořádkové policie Policejního prezidia ČR. Na současnou pozici nastoupil 1. srpna 2023.



**Pane řediteli, kde jste pracoval před nástupem k policii a co bylo důvodem takové změny jako nástup do ozbrojeného sboru? Mohl byste stručně popsat Vaše působení u Policie ČR od úplných začátků?**

Před tím, než jsem nastoupil k Policii ČR v roce 1994, jsem měl možnost si kromě zaměstnaneckého poměru v civilní sféře vyzkoušet i práci na volné noze, což v tehdejší porevoluční době bylo pro mne zvlášť cennou zkušeností.

U Policie ČR sloužím od 1. srpna 1994, tehdy to byla ještě Správa Východočeského kraje. Pak jsem postupně procházel řadou působišť s pestrými policejními problematikami, kde jsem průřezově nasbíral další cenné zkušenosti. Po necelých





třinácti letech od mého nástupu k Policii ČR jsem se stal ředitelem služby pořádkové policie a služby železniční policie na Policejním prezidiu ČR. Pak jsem se služebně přesunul blíž k rodnému kraji, konkrétněji do Pardubického kraje, kde se mým novým působiš-  
tům stalo tamní krajské policejní ředitelství. K uniformě mě to táhlo, takže mohu říci, že tam se setkalo mé přání s mým pracovním posláním, když jsem mohl vést v roli náměstka ředitele pro vnější službu, uniformovanou policii. V roce 2019 mne pracovní povinnosti povolaly zpět do Prahy na Policejní prezidium ČR, kde jsem se opět stal ředitelem Ředitelství služby pořádkové policie. Tam jsem aktivně působil až do 31. července 2023. Od 1. srpna 2023 vedu Krajské ředitelství policie Královéhradeckého kraje.

**Našemu časopisu jste v minulosti již rozhovor poskytl, ovšem tehdy z pozice ředitele služby pořádkové policie Policejního prezidia ČR. Nyní zastáváte již zmíněný nejvyšší krajský policejní post. Co bylo důvodem této změny?**

Do nabídkového řízení na místo ředitele Krajského ředitelství policie Královéhradeckého kraje jsem se přihlásil zejména z toho důvodu, že jsem se v Královéhradeckém kraji narodil a žiji tady a byla to pro mě v tu chvíli obrovská výzva a zároveň příležitost pro zúročení mých doposud získaných zkušeností z mnoha policejních oblastí, jimiž jsem za svou služební éru prošel. První srpnový den mne pan policejní prezident genpor. Martin Vondrá-

šek do této funkce uvedl a novým kolegům představil.

**Na Policejním prezidiu jste získal mnoho neocenitelných zkušeností, a to určité nejen v pořádkové službě. Jaké jsou Vaše priority v nové, velmi významné funkci? Pokud vím, hned po nástupu jste zmiňoval jako zásadní například komunikaci. Můžete nám nastínit Vaše priority, plány a vize, kterých byste rád docílil během Vašeho působení?**

Ano, teď jste se dotknul přesně jedné z mých priorit, kterou si s sebou nesou celou svou, nejen služební, etapu. Komunikaci a zejména dobře nastavenou komunikaci vnímám jako jeden ze základních pilířů úspěchu. Jde nejen o komunikaci horizontální, ale také vertikální. Policie ČR je největším zaměstnavatelem v zemi a bez předávání informací napříč mezi útvary či jednotlivci nelze dost dobře efektivně fungovat. Proto je to jednou z mých primárních vizí. Tou druhou vizí, a je to shodou okolností i mé velké přání, aby pro Policii ČR pracovalo do budoucna více lidí. Těch, kterým není lhostejná bezpečnostní situace v místě, kde žijí, pracují a mají tady své rodiny. To jsou totiž patrně jedny z nejpádnějších důvodů, které nás všechny, co tu pracujeme, přivedly k Policii ČR a díky nim děláme tu práci a dělat ji chceme, a to nejlépe, jak umíme a dokážeme. Trochu se tím dotýkám další mé vize, byl bych rád, aby Policii ČR opouštělo co nejméně policistů, jinými slovy, aby schopní a zkušení policisté u nás vy-

drželi co nejdéle a úkolem vedení, tedy i mým, je, abychom jim k tomu vytvořili v rámci možností co nejlepší podmínky.

**Chystáte nějaké zásadní organizační nebo personální změny v rámci Královéhradecké policie?**

Personální změny nejsou vázány jen na změnu ředitele. Provázejí všechny organizace, a to průběžně. Jednou z prvních organizačních změn či opatření byly kroky vedoucí k rozdělení oddělení tisku a prevence na dva samostatné úseky. Jsem přesvědčen, že je to krok správným směrem, který dá šanci více vyniknout dotčeným policistům v jedné či ve druhé oblasti. Zásadní změny, tedy nad rámec již vyřčeného, nebudou, doufám, potřeba. Při mém příchodu do čela krajské policie byla neobsazená pozice ředitele územního odboru Hradec Králové, který vedl z titulu své funkce zástupce plk. Jiří Hamáček. Vzhledem k tomu, že jsem byl s jeho dosavadním působením na pozici zástupce územního odboru spokojen, jsem upřímně rád, že obstál v nabídkovém řízení a nyní nově územní odbor Hradec Králové vede jako jeho ředitel. Logicky pak tento personální posun s sebou nese nutnost obsadit post, který se uvolnil. Podobných personálních změn je v rámci našeho krajského ředitelství více. Jinak mohu ale s potěšením konstatovat, že na Krajském ředitelství policie Královéhradeckého kraje pracuje velké množství profesionálů a lidí, kteří svou práci chtějí dělat co nejlépe, jak dovedou. Bylo to pro mne

příjemné zjištění. Těším se na spolupráci se svými novými kolegy.

### **Policie ČR má několik tisíc nenaplněných tabulkových míst a nástup, resp. nábor nových policistů určitě není podle představ. Jak je tomu u vás v kraji?**

Ano, je to oblast, která mi radost nedělá, ale potýká se s tím celá Policie ČR. V kraji by mělo působit 1947 policistů či policistek, ale stále nám jich v našich řadách chybí 210. Je to oblast, na níž se chci zaměřit intenzivně a souvisí to i s tím, co jsem tu už zmiňoval.

### **Jaký význam přikládáte lidským zdrojům? Je u vás personální situace stabilizovaná, máte na výplaty policistů a občanských zaměstnanců potřebné finanční prostředky?**

Lidské zdroje obecně jsou dalším zásadním stavebním kamenem, bez něhož se neobejde žádná firma. Není to jen o náboru, respektive o příjmu nových uchazečů, z nichž se později stanou policisté, ale je to, možná i více, o tom, si takové lidi udržet a umožnit jim vykonávat plnohodnotnou práci. Upřímně, největším štěstím pro zaměstnavatele je, pokud ví, že pro něj pracují ti, kteří chodí do práce rádi a navíc jsou „srdcaři“. Souvisí to s mnoha faktory. Významnou měrou se na tom podílí i prima atmosféra na pracovišti. Zase se vracíme k tomu, že to je o velmi nelehké práci vedoucího se zaměstnanci v mnoha ohledech. Na výplaty policistů i občanských zaměstnanců finanční prostředky jsou, i když jsme se museli v této době i na našem krajském ředitelství vypořádat s dopady úspor, které se dotkly i občanských zaměstnanců.

### **Jaké úkoly plní Královéhradecká policie v oblasti prevence?**

Policistky a policisté se v našem kraji dlouhodobě a intenzivně preventivními projekty samozřejmě zabývají. Ty reflektují dlouhodobou i aktuální bezpečnostní situaci v kraji. Cílíme při nich zejména na zranitelné, a zvláště zranitelné skupiny obyvatelstva, jimiž jsou senioři, děti či osoby ohrožené násilím, i když přitom samozřejmě nezapomínáme ani na většinovou populaci. Nedávno jsme například natočili video seriál věnovaný osobní bezpečnosti občanů, s názvem „Sebeobrana pro každého“. Je to samostatný a veřejnosti dostupný edukač-

ní materiál, ale také podpůrný materiál pro přednášky, kterým se denně věnujeme. Tento náš výstup například využila k výuce svých zaměstnanců prestižní zdravotnická organizace v Praze (IKEM).

Aktuálně také připravujeme již z nedávné doby osvědčený projekt, nově pojmenovaný „Senioři, pozor v online“. Ten upozorňuje seniory na nová nebezpečí v kybersvětě. V roce 2022 jsme formou interaktivního divadla oslovili seniory (projekt s názvem „Senioři, nedejte se“) v celkem 10 městech. Ten ve svých představeních upozorňoval na kriminalitu, páchanou na seniorech a učil seniory, jak se chovat bezpečněji. Královéhradečtí policisté se samozřejmě podílejí na všech realizovaných celorepublikových projektech (Bezpečně na vodě; Řídím, piju nealko pivo; Zabezpečte se; Zebra se za tebe nerozhledne; Nosím helmu, automaticky; Buďte vidět!; 13 minut; Kolama dolů – učme se přežít; Den bezpečnějšího internetu; Den obětí trestných činů; Evropský den proti vloupání; Alkohol, drogy, mládež; Mezinárodní den seniorů; Den obětí dopravních nehod atd.)

Ročně policejní preventisté v našem kraji uskuteční přes tisíc preventivních přednášek a dalších akcí pro všechny věkové generace, při nichž přímo osloví přes 100 000 osob. Preventivní aktivity publikují na stránkách [www.policie.cz](http://www.policie.cz), ve sdělovacích prostředcích formou příspěvků na sociální sítě, rozhlasového vysílání či televizních reportáží, kdy je dosah oslovených osob ještě daleko vyšší.

### **Jak jste spokojen s materiálně technickým vybavením? Máte možnost nějakým způsobem jako krajský ředitel hovořit do centrálních nákupů?**

Spokojenost s materiálně technickým vybavením Policie ČR je obecně vysoká. V posledních letech došlo k významným investicím do modernizace vybavení policie, včetně zbraní, vozidel, informačních technologií a komunikačních systémů. Policie ČR je tak nyní vybavena vysoce kvalitním a spolehlivým vybavením, které jí umožňuje plnit své úkoly. Rovněž je třeba zmínit, že v podmínkách našeho krajského ředitelství probíhá kontinuální modernizace služeben spočívající v řadě opatření, která mají za cíl zlepšit pracovní podmínky pro policisty a zvýšit kvalitu služeb pro veřejnost. To zahrnuje úpravy, jako je bezbariérový přístup, nové sociální zařízení, moderní vybavení a technologie. Současně se ve velké míře zaměřujeme na snížení energetické náročnosti budov.

I přes tyto investice existují stále některé oblasti, kde by mohlo být vybavení policie zlepšeno. Policie ČR by mohla ve větší míře využívat bezpilotních prostředků (dronů), např. pro hlídkování, pátrání nebo monitorování veřejných akcí. Policie ČR by také mohla mít přístup k modernějším informačním technologiím, které by jí umožnily efektivněji shromažďovat a analyzovat data. Pokud se týká centrálních nákupů Policie ČR, má ředitel krajského ředitelství policie možnost vyjádřit se k těmto nákupům, a to jak napřímo, tak prostřednictvím zástupců, vyslaných do odborných komisí. Může tak vyjádřit své potřeby a požadavky na nové vybavení.

Nad rámec toho jsme rádi za finance, které nám věnují i jiné subjekty, například v roce 2022 jsme získali necelých 120 tisíc korun z Královéhradeckého krajského úřadu na sedm měřících stanic pracujících na bázi GPS, které policistkám a policistům výrazně usnadní a pomohou přesněji a rychleji zadokumentovat místa dopravních nehod. V současné chvíli už můžeme díky těmto přístrojům zrychlit dokumentaci dopravních nehod a řidičům pak následně zkrátit čekání při průjezdu místem dopravní nehody. Už v této chvíli máme z Královéhradeckého kraje příslib daru v řádech milionů korun na nákup dalších věcí nutných pro výkon služby.

### **Do centrálních nákupů patří výstroj a výbroj policie, ale jako územní útvar máte samozřejmě možnost nakupovat také. Předpokládám, že při nákupech tzv. „krajského“ materiálu využíváte české firmy? V jakých oblastech?**

Krajská ředitelství policie mají rozpočet na nákup materiálu, který je určen na pokrytí potřeb všech útvarů policie, které spadají pod dané krajské ředitelství. Nákupy materiálu realizujeme prostřednictvím veřejných zakázek, které jsou otevřeny všem zájemcům, včetně českých i zahraničních firem. Nabídky jsou hodnoceny komisí, která zajišťuje, aby byl výběr dodavatele transparentní a nediskriminační. Jsme otevřeni spolupráci s českými firmami, které nabízejí kvalitní produkty a služby za konkurenceschopné ceny. Je třeba uvést, že naprostá většina nákupů je realizována prostřednictvím českých firem.

*Pane řediteli, děkuji Vám za rozhovor a přeji mnoho osobních i pracovních úspěchů*  
Jaroslav Jonák  
Foto: PČR



# Modulární střelnice zajistí profesionální střelecký výcvik na míru vašim potřebám

Nový koncept modulárních střelnic (Modular Shooting Ranges) výhradního českého výrobce společnosti LEDIC MSR se etabluje na trhu. Plní vysoké nároky pro výcvik příslušníků armádních, policejních a ostatních ozbrojených složek. Právě variabilní dispozice, vybavenost a bezpečnost střelnice jsou zcela zásadní pro adekvátní střelecký výcvik 21. století. V čem je unikátní, že se stává trendem budoucnosti?



Klíčová je samotná konstrukce. Jde o zpracované a otevřené systémy založené na spojování modulů, pomocí nichž je možné sestavit varianty střelnic na míru specifickým potřebám výcviku a vytvořit tak nejvhodnější zázemí pro střelce. Kromě plně variabilního sestavení je možné střelnici přemístit, dále rozšířit nebo i modernizovat.

Součástí střelnic mohou být také nestřelecké moduly, např. administrativní provozní, školící, prezentační, prodejní i servisní, technologické, zabezpečené prostory, nebo zázemí pro střelce, ob-

sluhu, pro stravování, ubytování či společenské akce.

## Jaké jsou zásadní možnosti a parametry modulárních střelnic?

Tyto moderní střelnice jsou založené na koncepci uzavřených objektů, což umožňuje sestavit model pro konkrétní druh výcviku, potřebnou balistickou odolnost, typ výkonu používaných zbraní a střeliva, délku střelby a úroveň vybavení.

- Sestavení modulů dle požadavků pro střelbu s kratší délkou střelby nebo pro výcvik na rozsáhlejší území s delší délkou střelby volitelně v rozmezí 10 až 300+ metrů.
- Počet současně střelících osob v možném rozsahu 2 až 16+.
- Přestavitelné střeliště pro střelbu z pevné či dynamické palebné čáry.
- Volba terčového systému – volitelné manuální či motorizované pojezdy terčů s dálkovým ovládním.
- Kombinovaný lamelový lapač střel se shot-blocky.
- Násypný lapač s gumovým granulátem.
- Vyhodnocování výcviku pomocí kamerového systému sledující zásahy v reálném čase s možností průběžného zaznamenávání pro jednotlivého uživatele.

Maximální bezpečnost, balistická odolnost a dostatečné protihlukové opatření jsou nespornými výhodami modulárních střelnic, které oproti běžným venkovním střelnicím nabízí nepřetržitý celoroční samoobslužný provoz. Navíc klimatizace, vzduchotechnika, regulace teploty, vzdálená správa a servisní provozní dohled zajistí ten nejvyšší možný komfort.

V oblasti armádních, policejních a ostatních ozbrojených složek jsou střelnice dodávány prostřednictvím distributorů. Přijďte otestovat funkční střelnici ve Factory Test Center v Křeči vedle výrobního závodu. Rezervujte si termín na [www.lscenter.cz](http://www.lscenter.cz).

Více informací o modulárních střelnicích najdete na [www.ledicmsr.cz](http://www.ledicmsr.cz).



# Ve vězeňské službě preferujeme moderní technologie

V posledním vydání Review pro obranný a bezpečnostní průmysl v roce 2023 jsme položili brigádnímu generálovi, 1. náměstkovi generálního ředitele Vězeňské služby České republiky, Tomáši Hůlkovi několik otázek. Mimo jiné jsme se zeptali zejména na spolupráci s českým obranným a bezpečnostním průmyslem.



**Vážený pane náměstkovi, mohl byste našim čtenářům představit Vaši náplň práce? V čem spatřujete největší rozdíl oproti Vaši předchozí pozici ředitele věznice a regionálního ředitele?**

Práce ředitele věznice je určitě specifičtější, zaměřena na řešení konkrétních problémů na konkrétním místě, zatímco funkce náměstkovi vyžaduje všeobecnější a koncepčnější přístup, soubornou informovanost o celé škále problémů na mnoha místech. Vězeňská služba má ur-

čitou vizi, představu, jak by měl vypadat ideální stav a také představu, jaké cesty k tomuto cíli vedou, jaké překážky se na této cestě mohou objevit a jak je překonat. Člověk tedy potřebuje mít znalosti mnohem širšího kontextu včetně oblastí, které mohou zdánlivě budit dojem, že s vězeňstvím vůbec nesouvisí, jako například oblast vzdělávání, krizového řízení, či logistického zabezpečení.

**Co je aktuální prioritou v oblasti modernizace výzbroje, výstroje a dalšího vybavení?**

Vězeňská služba se snaží v rámci svých možností využívat spolehlivých moderních technologií, zbraní či například detekčních a komunikačních systémů, které odpovídají dnešní úrovni. Proces přezbrojení byl zahájen před několika lety a úspěšně pokračuje. Dnes již máme k dispozici zbraně, které víceméně odpovídají našim potřebám a představám, například samopal CZ SCORPION EVO 3 a čeká nás nyní přezbrojení v oblasti krátkých zbraní. V oblasti vystrojování využíváme nové ochranné prostředky MOK (modulární ochranný komplet) pro naše jednotky pod



jednotným velením. Velmi se nám osvědčil projekt osobních kamer na uniformách příslušníků, který aktuálně využíváme již ve všech věznicích a vazebních věznicích a postupem času bude pevnou součástí výstroje našich příslušníků. Stejně tak máme v pilotním projektu výcvik práce a možnosti použití taserů, které bychom chtěli mít postupně ve výzbroji ve všech našich vězeňských zařízeních. Bohužel i zde narážíme na finanční mantinely.

**Jaký je Váš názor na spolupráci s českým obranným a bezpečnostním průmyslem a vězeňskou službou? Co se povedlo od počátku Vaší působnosti coby 1. náměstek GŘ VS ČR uskutečnit, čeho byste chtěl docílit?**

Český obranný a bezpečnostní průmysl má bohatou tradici, silný potenciál pro výzkum, vývoj i výrobu. Má široký záběr a je dlouhodobě světově konkurenceschopný v oblasti nejmodernějších technologií i „tradiční výroby“. Z titulu zástupce bezpečnostního sboru jsem samozřejmě rád za možnost užší spolupráce s českými výrobci či dodavateli zbraní či dalšího vybavení. Navázání osobních kontaktů, porozumění vzájemným potřebám a možnostem může být proces výhodný a užitečný pro obě strany. Podobný způsob se nám velmi osvědčil při již zmiňovaném procesu přezbrojení a zefektivnění využití komunikačních a detekčních systémů.

**Osobně jste inicioval zásadní systémové změny v oblasti krizového řízení a procesu fungování krizového štábu ve Vězeňské službě ČR. O co konkrétně šlo?**

Vznik nového krizového štábu ve vězeňské službě byl podnícen zhoršením mezinárodní situace, zejména se vznikem války na Ukrajině. Už předchozí vývoj, tedy pandemie covidu 19, ukázal, že vězeňská služba nebyla dostatečně připravena na vznik zásadnějších mimořádných událostí globálního rozsahu. Uvědomili jsme si, že budeme potřebovat vhodný prostor a odpovídající komunikační a materiální vybavení, abychom mohli podobné nepředvídané události účinně a včas řešit a přijímat adekvátní opatření. Zároveň byla provedena elektronizace některých společných dokumentů.

**A poslední otázka se bude týkat nové technologie, rozvíjení spolupráce s ji-**



**nými bezpečnostními sbory. Můžete být konkrétní? Jak se do toho může zapojit český obranný a bezpečnostní průmysl, pokud tomu tak ještě není a kde má šanci?**

V současné době pilotujeme několik moderních technologií zaměřených na signálně zabezpečovací techniku. Taktéž na komunikační techniku a na detekční zařízení vyhledávající mobilní telefony. Spolupráce s ostatními bezpečnostními sbory je dlouhodobě nastavena ve vztahu k předávání informací, zkušeností, společných výcviků od střelecké přípravy, sebeobrany, ale

i poznatků v oblasti odhalování trestné činnosti. Produkce a následné zajišťování provozu a servisu produktů českého obranného a bezpečnostního průmyslu a jejich komponentů, zajišťujících bezpečnost země, má zásadní význam. Důležitá je vzájemná znalost potřeb konkrétního bezpečnostního sboru a jsem přesvědčen, že zde je vše nastaveno plně funkčně.

*Za rozhovor poděkovala Šárka Cook  
Foto: GŘ VS ČR*

# DESIGN TECH – úspěšná spolupráce s ozbrojenými složkami

V minulém vydání revíčka jsme vám představili třebechovickou společnost DESIGN TECH s.r.o., zejména její portfolio. Nyní přinášíme krátký rozhovor s ředitelem Vojtěchem Benešem o současném stavu a nových aktivitách společnosti.



**Pane řediteli, můžete stručně zrekapitulovat historii společnosti, zejména jak vznikla a co Vás vůbec přivedlo k vývoji a výrobě pouzder pro pistole?**

Společnosti DESIGN TECH s.r.o. vznikla v roce 2010, ale její počátky můžeme spatřovat již okolo roku 2000 díky spolupráci s firmou Mars a.s., kdy jako součást nylonového opaskového kompletu bylo vyvinuto i pouzdro pro pistoli. Od začátku jsme kladli důraz především na modularitu a funkčnost našich výrobků, což se ukázalo jako velice logisticky výhodné v ozbrojených složkách. Postupem času a zvyšujícím se požadavkům zejména v oblasti zajištění zbraně v pouzdře začal

směřovat vývoj od textilních (nylonových) směrem k plastovým pouzdrům, které vyrábíme dnes.

**Můžete našim čtenářům přiblížit portfolio společnosti DESIGN TECH?**

Současné portfolio je zaměřeno zejména na pouzdra pro ozbrojené složky. Nabízíme pouzdra pro zbraně a jejich příslušenství. Díky jejich modifikovatelnosti splňují nároky různých jednotek a určení od řadových příslušníků po speciální jednotky. Naše pouzdra používají i sportovní střelci soutěžící v IPSC nebo obranné střelbě.

**Spolupracujete při vývoji i s dalšími**

**společnostmi nebo i zákazníky z ozbrojených složek?**

Při vývoji pouzder je pro nás velice podstatná komunikace a zpětná vazba zákazníka. Nasloucháme požadavkům a návrhům všech našich zákazníků. Můžu zmínit například spolupráci s Městskou policií Rožnov pod Radhoštěm, jejíž členové nám neustále přináší nové poznatky a díky nim stále posouváme možnosti a kvalitu našich pouzder.

V současnosti vzniká většina nových produktů právě na základě takovéto spolupráce.

**Nejrozšířenější ruční zbraní v ozbrojených složkách ČR jsou bezesporu pistole České zbrojovky. Jak probíhá taková spolupráce, než dokončíte vývoj, aby splňoval potřeby zákazníka?**

Spolupráce s Českou zbrojovkou a její dceřinou společností 4M Systems je založena především na základě armádních tendrů, při kterých proces vývoje podléhá náročným požadavkům a uživatelským zkouškám ze strany armády.

Další spoluprací je vývoj pouzder pro nově uvedené zbraně, kdy se ve spolupráci s CZUB snažíme uvést na trh nové pouzdro ve stejný moment, jako je uvedena pistole, což se nám povedlo u modelů CZ P-07/09 a CZ P-10.

**V minulém vydání revíčka zmínil pouzdra DESIGN TECH a vyjádřil s nimi spokojenost ředitel Městské policie Mgr. Martin Žďárský. Využíváte zpětnou vazbu od uživatelů k dalším vylepšení či novým nápadům?**





Díky rozdílnosti požadavků jednotlivých zákazníků se snažíme ke každému přistupovat individuálně. Často nabízíme možnost nejdříve si naše produkty vyzkoušet

a následně dopřesnit konkrétní provedení. Uživatelé často přichází s dalšími poznatky a požadavky v průběhu užívání pouzder. Tento proces je oboustranně výhodný – nám cenné informace přímo od zdroje a dává nám možnost požadavky řešit napřímo.

**Pro firmu jsou jistě úspěchem a dobré reference také dodávky vašich výrobků zahraničním zákazníkům. Můžete uvést nějaké příklady?**

Mezi naše zahraniční obchodní partnery patří dlouhá léta francouzská společnost STE SIDAM, která dodává vybavení místním ozbrojeným složkám. Dále jsme v minulosti dodávali pouzdra na Slovensko prostřednictvím firmy M-Hunt. Další významnou dodávkou byl tendr pro polskou pohraniční stráž nebo jednotku ve španělském Tenerife. Prostřednictvím

České zbrojovky se naše pouzdra dostala například do USA nebo na Filipíny.

**Jakých veletrhů, výstav, případně dalších prezentačních či propagačních akcí se zúčastňujete?**

Dlouhá léta jsme navštěvovali a několikrát jsme se účastnili německého veletrhu IWA, po covidové pauze jsme navázali účastí na veletrhu Enforce Tac, který je nám svým zaměřením bližší. Dále jsme se účastnili prostřednictvím obchodního partnera i polského veletrhu MSPO.

Každoročně se také účastníme s naší prezentací na střeleckých závodech, pořádaných městskými policiemi Mikulov, Přerov nebo Česká Třebová.

*Za rozhovor poděkoval Miloš Soukup  
Foto: Desigtech a Eva Soukupová*

# České sledovací systémy chrání kritickou infrastrukturu v Evropě

V době rostoucí sofistikovanosti bezpečnostních hrozeb jsou pokročilé sledovací a monitorovací systémy klíčové pro ochranu komunit a kritické infrastruktury. Projektový manažer Ing. Marek Soviš ze společnosti EVPÚ Defence a.s., která v tomto odvětví působí již přes 20 let, v následujícím rozhovoru ukazuje široké využití elektro-optických systémů pro sledování a monitorování.

**Jaké typy sledovacích systémů se vyrábí v EVPÚ Defence?**

Naše společnost se specializuje na stacionární a mobilní systémy s krátkým (cca 9 km), středním (až 14 km) a dlouhým (více než 25 km) dosahem. Základem těchto systémů jsou odolná polohovací zařízení, na nichž jsou umístěny různé senzory. Bezpečnostní složky jako policie nebo pohraniční stráž nejčastěji využívají barevné denní kamery a termovizní kamery k monitorování poměrně rozsáhlých oblastí. Naopak vědci a výzkumníci umísťují na polohovací zařízení různou měřicí techniku. Zároveň jsou naše polohovací zařízení součástí řady obranných řešení včetně mobilních rušičů či systémů ochrany proti útokům dronů.

**V posledních letech roste počet výrobců kamer, kteří zároveň nabízejí i celé monitorovací systémy. Máte na tomto poli nějakou konkurenční výhodu?**

Podrobná počáteční analýza potřeb zákazníka a s tím související schopnost technických úprav znamená, že zákazník u nás neplatí za něco, co nakonec nevyužije. Nabízíme také skvěle vybavené servisní středisko přímo u nás v Uherském Hradišti a podporu pro spolehlivou funkčnost produktů po celou dobu jejich životnosti.

**Kde všude slouží vaše sledovací a monitorovací systémy?**

Více než stovku speciálních monitorovacích vozidel jsme během let dodali různým policejním složkám doma i v zahraničí. Naše mobilní řešení se například účastnila misí Frontexu či pomáhala zajišťovat dohled nad bezpečností návštěvníků Světového poháru v biatlonu, Barum Czech Rally Zlín, Sázavafestu apod. Naše polohovací zařízení jsou součástí hlídkových člunů pro ochranu pobřeží v Řecku a stacionární monitorovací systémy pomáhají pohraničnickům v řadě zemí světa



včetně Rumunska, Bulharska, Litvy nebo Polska. Ve východním Schengenském prostoru v podstatě není stát, ve kterém by se naše systémy nepodílely na ochraně hranic.

**Bližší informace najdete na [www.evpudefence.com](http://www.evpudefence.com).**

# Pokročilé kyberbezpečnostní služby významně zvyšují ochranu aktiv

Společnost Gordic, dodavatel informačních systémů a IT služeb, připravila pro příští rok podstatné rozšíření současného produktového portfolia v oblasti bezpečnosti informací. Reaguje tak na aktuální potřeby zákazníků i legislativní změny, které přináší směrnice NIS2. V nabídce přibudou postupně tři nové produkty formou SaaS (Software as a Service) a posléze i na ně navázané MSSP (Managed Security Services Provider) služby. U všech z nich byla při jejich přípravě na prvním místě snaha o co nejnázší nasazení, maximální využití již používaných bezpečnostních technologií a bezproblémová integrace s nimi a v neposlední řadě i snadná správa, atraktivní celkové náklady spojené s vlastnictvím a brzká návratnost investice.



## Monitorování externí útočné plochy

Prvním z připravovaných produktů a návazných služeb je nástroj pro Monitorování externí útočné plochy. Díky němu získáte pohled kybernetického útočníka na vaše informační aktiva dostupná z internetu. Primárně se k jejich detekci využívá neinvazivní přístup (OSINT techniky). Díky tomu nehrozí, že byste si prováděnými testy ohrozili funkčnost vašich publikovaných aktiv. Výsledkem práce je inventarizace vašich externích služeb, technologií, DNS, certifikátů, potenciálních zranitelností atd. Zvládá i monitoring obsahu tzv. Dark webu. Díky tomu máte přehled, zda se v temných zákoutích internetu neobchodují uniklé přihlašovací údaje uživatelů vaší společnosti nebo informace o vašich kompromitovaných aktivech. Třešničkou na dortu je pak funkce nákupu obchodovaných uniklých údajů z vybraných hackerských tržišť přímo z administrátorské konzole.

---

„U všech služeb se snažíme o maximální využití již používaných bezpečnostních technologií zákazníka a integraci s nimi,“ říká **Miroslav Dvořák**, ředitel odboru Správa informační bezpečnosti společnosti Gordic

Dále lze jednoduše monitorovat podvodné domény nebo účty na sociálních sítích, které se snaží vystupovat jménem vaší společnosti. Zmiňovaná funkce nabízí kromě detekce podvodné domény nebo účtu i integrovaný tzv. „takedown“. To znamená, že umíte jediným tlačítkem za definovaných okolností iniciovat odstranění podvodné domény či účtu. Pro pracovníky informační bezpečnosti ve vaší společnosti nabízí produkt i další benefity v podobě TI (Threat Intelligence) dat – informací o aktuálních zranitelnostech produktů a jejich zneužívání, bezpečnostních incidentech dodavatelů, aktivitách APT skupin, analýzy malware, IoC (Indicators of Compromise), threat hunting rules atd.

## Centrální správa bezpečnostních událostí

Druhý z produktů se bude specializovat na Centrální správu bezpečnostních událostí a reakce na ně. Každý manažer kybernetické bezpečnosti nebo IT manažer dříve či později narazí při snaze monitorovat dění ve svěžené IT infrastruktuře po stránce informační bezpečnosti na fakt, že jde o obrovské objemy a množství událostí, které je potřeba uložit, správně vyhodnotit a adekvátně na ně reagovat. Jak toho dosáhnout?



Naše řešení je využití otevřené konvergované bezpečnostní platformy integrující SIEM, E/XDR, SOAR. Není tak potřeba znehodnotit investice, které jsme do informačně bezpečnostních řešení již učinili v minulosti. Díky otevřenosti nabízené platformy jejich výstupy naopak jednoduše integrujete do jednoho funkčního celku. O to, že budou data správně vyhodnocena a poskládána do smysluplných bezpečnostních událostí se starají AI technologie v podobě neuronových sítí. I když je produkt nabízen primárně formou SaaS, zvládne monitoring jak vašeho cloud prostředí, tak i interní infrastruktury. Pro opravdu velké zákazníky s enormním množstvím zpracovávaných událostí i jejich objemu lze produkt nasadit a provozovat za definovaných podmínek i přímo na zákaznické infrastruktuře.

## Záplatování aplikací a operačních systémů

Třetí a poslední připravovanou produktovou novinkou je Záplatování aplikací a operačních systémů za běhu. Co si pod tím představit? Hned několik zajímavých benefitů. Každý ze správců ICT zná situaci, kdy je objevena tzv. zranitelnost nultého dne, na kterou v tu chvíli neexistuje od dodavatele operačního systému nebo aplikace bezpečnostní záplata a vy tak stojíte před otázkou, zda akceptovat riziko a čekat třeba dny či týdny na oficiální záplatu od výrobce, nebo zranitelnou službu odstavit.

Je tu však i chytrá třetí cesta v podobě nabízeného řešení, kdy se využije právě unikátní techniky záplatování za běhu. Záplaty na kritické zranitelnosti v operačním systému Windows jste díky tomu schopni, i bez příslušné záplaty od Microsoftu, mít nasazeny automaticky a bez vašeho zásahu již v řádu několika hodin. A vůbec nevádí, zda již máte implementován klasický záplatovací mechanismus, kdy typicky jednou měsíčně provádíte odstávku systémů spojenou s aplikací bezpečnostních záplat. Oba přístupy jsou vzájemně kompatibilní.

Záplatování za běhu vám rovněž může pomoci s naplněním SLA na vámi poskytované služby právě díky provozu bez odstávek. Dalším velkým benefitem je i skutečnost, že záplaty v rámci nabízeného řešení jsou poskytovány i na Microsoftem již nepodporované verze Windows. Lze tak úspěšně vyřešit dilema, kdy máte v provozu kritickou business aplikaci běžící již na nepodporované verzi operačního systému. Stejně tak to může být i výrobní linka.

## Nové legislativní povinnosti

Na zářijové konferenci eGovernment v Mikulově jsme zástupce veřejné správy i komerčních firem informovali o blížící se povinnosti z oblasti kybernetické bezpečnosti. Tou je zavedení evropské směrnice NIS2. I když se do českého zákona o kybernetické bezpečnosti promítne až v roce 2024, odborníci radí začít s přípravami už teď. Hlavním cílem je dosáhnout toho, aby organizace zaváděly preventivní kroky k posílení své kybernetické bezpečnosti a tím zvyšovaly bezpečnost důležité infrastruktury v celé unii.

Pro řadu organizací bývají nové povinnosti vyplývající z evropské legislativy náročné nejen finančně, ale také administrativně a procesně. A to i z důvodu složitého výkladu legislativních předpisů. Proto doporučujeme obrátit se na odborníky, kteří dokáží najít nejméně nákladné a efektivní řešení v souladu s evropskými požadavky.

Autor: Miroslav Dvořák, ředitel odboru Správa informační bezpečnosti, Gordic

# Letecká hasičská služba v roce 2023

Letecká hasičská služba (dále jen „LHS“) je službou vybraným vlastníkům lesů, zabezpečovanou Ministerstvem zemědělství ve smyslu právních předpisů<sup>1</sup> a zajišťovanou Ministerstvem zemědělství (dále jen „MZe“), Lesy České republiky, s.p., Leteckou službou Policie České republiky (dále jen „LS PČR“), soukromými provozovateli letecké techniky, Hasičským záchranným sborem České republiky (dále jen „HZS ČR“) a jednotkami PO, zařazenými v plošném pokrytí území kraje jednotkami PO.



## Definice

LHS můžeme tedy definovat jako systém, prostřednictvím něhož MZe ve spolupráci s Ministerstvem vnitra a s využitím letadel LS PČR a soukromých provozovatelů letecké techniky zabezpečuje hlídkovou a hasební činnost v lesích ve správě státního podniku Lesy ČR a většiny soukromých vlastníků. [1]

Smluvní vztah MZe se soukromými provozovateli na zajištění LHS uplynul ke konci roku 2022. Soukromí provozovatelé LHS zajišťovali tuto službu pomocí letadel AN-2 s kapacitou nádrže na vodu o objemu cca 1 100 litrů. LHS dále zajišťovala LS

PČR s vrtulníky a závěsnými vaky o objemu cca 800 litrů.

V lesích v působnosti Ministerstva životního prostředí (dále jen „MŽP“) doposud nebyla zajišťována LHS. Letecké hašení subjekty, které měly uzavřenou smlouvu s MZe, bylo možné využít v lesích MŽP pouze na základě rozhodnutí velitele zásahu podle ustanovení § 19 zákona č. 133/1985 Sb., o požární ochraně.

## Zkušenosti vedoucí ke změně

V reakci na vzrůstající počet lesních požárů a zejména zkušenosti z požáru v Národním parku České Švýcarsko v červenci

2022 byl vyhodnocen stávající systém LHS v České republice se závěrem, že je nezbytné tento systém změnit. Důvodem je především to, že letadla splňující dosavadní technické požadavky (v posledních letech konkrétně letouny typu AN-2) nemají pro potřeby zdolávání rozsáhlých lesních požárů dostatečnou účinnost. V letech 2017–2021 bylo na území České republiky hašeno leteckou technikou celkem 99 lesních požárů (z toho 73 požárů vrtulníky a 26 požárů letouny), přičemž počet shozů je v uvedeném časovém období v poměru 1 728 shozů vrtulníky ku 247 shozům letouny.



Na základě zkušeností z požáru v Národním parku České Švýcarsko a také ze zkušeností ostatních států EU, které využívají k efektivnímu hašení lesních požárů především letouny či vrtulníky s minimální kapacitou nádrže na vodu 3 000 l, MV-generální ředitelství HZS ČR iniciovalo společně s MZe a MŽP změnu v koncepci LHS pro nadcházející roky. Byly nadefinovány nové podmínky pro LHS a změna koncepce LHS byla odsouhlasena Bezpečnostní radou státu – Výborem pro civilní nouzové plánování na své 83. schůzi dne 1. března 2023 usnesením č. 514, kde odsouhlasila změněnou koncepci letecké hasičské služby LHS a doporučila vyhlášení veřejné zakázky na poskytovatele LHS na rok 2023 podle této nové koncepce. Zadavatelem veřejné zakázky na soukromého poskytovatele LHS bylo MZe ve spolupráci s MŽP, které obdobným smluvním vztahem zajistilo LHS i v lesích v působnosti MŽP. Vítěznou firmou se stala firma Heli company, s.r.o. ze Slovenska, která v období od 15. 7. do 15. 9. 2023 zajišťovala LHS svými dvěma vrtulníky BlackHawk UH60A s kapacitou nádrže na vodu o objemu 3 000 l v lesích v působnosti MZe a MŽP.

V roce 2023 byla LHS zajištěna dvěma způsoby (obr. 1):

- vrtulníky LS PČR Bell 412 s bambivakem o objemu 900 l, startující z Brna a Prahy, fungují celoročně.
- 2 vrtulníky Black Hawk UH60A s bambivakem o objemu 3 000 l slovenské firmy Heli Company, s.r.o. nasmlouvané MZe a MŽP.

Jeden vrtulník Black Hawk UH60A byl od soboty 15. 7. 2023 v pohotovosti na stanovišti v Přerově, druhý vrtulník Black Hawk UH 60A byl v pohotovosti od úterý 18. 7. 2023 na stanovišti v Roudnici nad Labem. Místa pro stroje si zabezpečoval sám provozovatel. Odtud vzlétaly na výzvu z Národního operačního a informačního střediska MV-GŘ HZS ČR. Do 90 minut od vznesení požadavku musí být stroje na místě události.

Působnost obou vrtulníků byla na území České republiky, případně také na území účastnických států Mechanismu civilní ochrany Unie. 1. vrtulník OM-BHK zajišťoval pohotovost pro lesy v působnosti MZe, stanoviště Letiště Přerov. 2. vrtulník OM-BHB zajišťoval pohotovost pro lesy v působnosti MŽP, stanoviště Letiště Roudnice nad Labem. Připravenost na hašení byla zajištěna denně v časovém rozsahu červenec od 7:00 do 20:00, srpen od 7:00 do 19:00, září od 7:00 do 19:00

hod. Součástí posádky vrtulníku byli i dva určení příslušníci HZS ČR s odbornou způsobilostí letecký záchranář, kteří zajišťují v případě leteckého hašení komunikaci s velitelem zásahu a další činnosti spojené s nasazením techniky na hašení. Příslušníci byli po dobu připravenosti techniky pro nasazení přítomni na letišti.

### Nasazení vrtulníků

Vrtulníky LS PČR byly od začátku roku 2023 nasazeny celkem 18x, z toho 16x při lesních požárech. Celkem provedly 342 shozů a nalétaly 59,5 hodiny.

Vrtulníky Black Hawk byly nasazeny ve smluvním období od 15. 7. do 15. 9. 2023 celkem 6x, z toho 4x při lesních požárech. Celkem provedly 286 shozů a nalétaly 32,5 hodiny na území České republiky (z toho 167 shozů a 16,5 hodiny při hašení průmyslových objektů v blízkosti lesů). Vrtulník Black Hawk byl ve smluvním období 1x aktivován v rámci Mechanismu civilní ochrany Unie rescEU pro nasazení při hašení lesních požárů v Řecku. Doba působení vrtulníku při hašení lesních požárů v Řecku byl od 23. 8. 2023 do 2. 9. 2023.

### Závěr

Díky popsaným opatřením měla Česká republika na letní sezónu 2023, kdy je riziko vzniku požárů v přírodním prostředí z celého roku největší, připravené k okamžitému nasazení čtyři vrtulníky. Dosavadní systém LHS jsme tak mnohonásobně zefektivnili. Efektivita hašení lesních požárů se díky velkoobjemovému hašení výrazně zvyšuje. Dokazují nám to dosavadní zkušenosti, včetně té z roku 2022 při hašení lesního požáru v Českém Švýcarsku, i zkušenosti ze zahraničí.

V oblasti kapacit leteckého hašení lesních požárů nabízí významnou finanční pomoc Evropská komise, která každoročně vypisuje granty na úhradu 75 % nákladů na zajištění leteckého hašení lesních požárů pomocí vrtulníků nebo letadel na území států v rámci Mechanismu civilní ochrany Unie. Náklady na zajištění LHS soukromým poskytovatelem jsou ze 75 % refundovány z grantu Evropské komise. Žadatelem

o grant bylo MV-generální ředitelství HZS ČR s přidruženými partnery MZe a MŽP.

Na základě zkušeností byl ze strany České republiky potvrzen zájem vybudovat kapacitu pro hašení pomocí vrtulníků v České republice. Tyto vrtulníky by měly být financovány z programu Evropské komise „rescEU“ a měly by být využívány i v okolních státech.

Do doby, než budou pořízeny nové vrtulníky, může Česká republika využívat každoroční dotaci z Evropské komise na pronájem služby leteckého hašení vrtulníky (tzv. Transition rescEU grant), kdy je poskytováno ze strany Evropské komise 75 % prostředků vynaložených na tuto službu v období dvou kalendářních měsíců.

<sup>1</sup> § 7 odst. 2 zákona č. 133/1985 Sb., o požární ochraně, ve znění pozdějších předpisů a § 46 odst. 2 písm. c) zákona č. 289/1995 Sb., o lesích a o změně a doplnění některých zákonů (lesní zákon), ve znění pozdějších předpisů.

Použitá literatura:

[1] Konspekt odborné přípravy jednotek požární ochrany č. 1-3-03 Využití letecké techniky k leteckému hašení požárů lesních a travnatých porostů, MV-GŘ HZS ČR, dostupné na <https://www.hzscr.cz/clanek/letecka-hasicska-sluzba.aspx>

*plk. Ing. Lenka Hejzarová  
MV-GŘ HZS ČR, foto archiv MV-GŘ HZS ČR*

**Letecká hasičská služba**

- 2 vrtulníky** Black Hawk (Soukromý vrtulník\*)
- 2 vrtulníky** Bell 412 HP/EP (Letecká služba Policie ČR)
- 3 000 l** kapacita bambivaku
- 900 l** kapacita bambivaku
- 2 základny** Roudnice a Přerov
- 2 základny** Praha a Brno
- RescEU** k dispozici i pro ostatní státy

\* Průmyslový vrtulník, 1. do 15. 9. 2023

# „Pístáky jsou pro nás srdcovka,“ říká ředitel Závodu pohonných jednotek LOM PRAHA Michal Procházka



V mnoha aeroklubech po celém světě i v mnoha soukromých hangárech můžeme stále najít stopu zlatého dědictví československého leteckého průmyslu. Letouny značek Avia, Zlín, Letov nebo Aero proslavily Československo ve světě a naše letecká esa, včetně jmen konstruktérů těchto letadel, jsou dodnes v živé paměti mnoha pilotů. Na tuto historii a tradici nezapomíná ani Závod pohonných jednotek státního podniku LOM PRAHA, který se mimo jiné věnuje i opravě, údržbě a servisu pístových motorů řady „M“. Konkrétně se jedná o motory M132 A, AK, dále M332 A, AK, C, M337 A, AK, C a M137 A, AZ.

Všechny opravy se v malešickém závodu provádějí dle originální opravárenské dokumentace výrobců i konstrukčních kanceláří a na základě oprávnění civilních autorit.

Zájem z řad civilních provozovatelů Zlínů a letadel, osazených těmito motory jen potvrzuje, že restart tohoto programu novým vedením státního podniku byl před dvěma roky krok správným směrem.

„Československá letadla jsou pro náš závod a naše zaměstnance vždy srdeční záležitostí. Tyto letouny představují nejen kus naší letecké historie, ale zejména jsou spojeny dodnes s konstruktéry a piloty,

kteří dosáhli světového věhlasu,“ říká ředitel Závodu pohonných jednotek Michal Procházka a dodává, že podpora životního cyklu „emkových“ motorů (ZPJ opravuje motory M-132, M-137, M-332, M-337, a to ve všech verzích) v podobě oprav, servisu, dodávek náhradních dílů nebo poradenství a konzultací je nedílnou součástí jejich činnosti.

I dnes můžete na letištích vidět například Zlíny 142, 43 a 42, L-200 Morava, nebo Zlíny 226 s našimi motory, létající vyhlídkové lety, výcviky pilotů, či vlekačské větroně. S „emkovými“ motory létají ale také historické repliky u nás i v zahraničí, nebo le-





tadla ve vojenských výcvikových útvarech. Tyto krásné a právem obdivované letouny, které působí zejména v českých aeroklubech, vždy při jakékoliv příležitosti různých leteckých dnů, budí zájem i obdiv mnoha leteckých fandů.

„O každé letadlo je třeba důkladně pečovat a starat se o něj. To ví a zná každý majitel nebo pilot takového stroje. Proto, jak říkám, u nás není malých a velkých zákazníků. Vážíme si toho, že takové služby jim můžeme nabídnout. A nejen to. Než dojde k případné opravě a příjmu motoru

cestou našeho obchodního oddělení, nabízíme osobní individuální přístup ke každému zákazníkovi ještě před oficiálním zadáním konkrétní zakázky. Znamená to naprosto nezávazný pohovor, prodiskutování případných problémů a případná doporučení, které zákazníkovi mohou pomoci v konečném rozhodnutí,“ pokračuje Michal Procházka.

Ředitel ZPJ také zdůrazňuje, že závod umí mnohé díly dle výkresové dokumentace i dle dodaného vzoru vyrobit, jednotlivé díly zaměstnanci ve vlastní galvanov-

ně umí povrchově upravit a díky novým technologiím nabízí i měření jednotlivých dílů pomocí 3D scanneru, včetně nabídky služeb reverzního inženýrství.

„Naším záměrem je, aby tyto nádherné letouny létaly ještě mnoho let, a aby je mohly vidět na obloze další generace. Jsem moc rád, že k tomu malešický Závod pohonných jednotek státního podniku LOM PRAHA výraznou měrou napomáhá,“ říká závěrem ředitel ZPJ Michal Procházka.

*Autor: Pavel Lang*



# PŘIPRAVTE SE NA SMĚRNICI **NIS2** VČAS

Pořízením aplikace **CSA** získáte  
užitečný nástroj na:

- zpracování analýzy rizik
- evidenci a hodnocení aktiv
- identifikaci zranitelností a hrozeb
- celkový bezpečnostní audit



**GORDIC  
CYBER SECURITY**

Kontaktujte nás na [info@gordiccybersec.cz](mailto:info@gordiccybersec.cz)  
[www.gordiccybersec.cz](http://www.gordiccybersec.cz)



# BPDi: Moderní stravování nejen pro armády

Čeští vojáci se při nasazení mimo základny museli dlouho spokojit se zastaralými potravinovými dávkami. Díky spolupráci AČR se společností FOODSET nyní do praxe přicházejí koncepčně nové „rations packs“, které se vyznačují modularitou, souladem s aktuálními výživovými trendy i přípravou dle legislativy STANAG.



Hlavní změnu vyjadřuje už název BPDi neboli balené potravinové dávky individuální. Jak naznačuje poslední slovo, nejde o jedinou dávku na 24 h, ale trojici balíčků odpovídajících snídani, obědu a večeři. Takové uspořádání umožňuje přizpůsobovat kombinaci vydávaných balíčků konkrétnímu druhu výcviku, klimatickým podmínkám a chuťovým či zdravotním požadavkům strážníků. Další inovací představuje bezplamenný ohřev, díky němuž lze konzumovat teplou stravu i bez možnosti rozdělát oheň.

Aktuálně existuje šest provedení snídaňového, obědového i večerního menu. Zákazník tak může sáčky různě kombinovat a vyrovnávat nutriční složení individuálních dávek dle potřeby – teoreticky lze výběrem položek vytvořit až 125 kombinací pro celodenní stravování. Energetické rozložení mezi snídani, oběd a večeři odpovídá poměru 30 ku 40 ku 30 %, přičemž jedna dávka přinese strážníkovi 14 500 až 16 500 kJ – asi o třetinu víc, než činí doporučený denní příjem dospělého muže.

Nosný komponent BPDi představuje hotový sterilovaný pokrm o hmotnosti 340 g podle preferencí odběratele, dodávaný se zmíněným ohřívacem. Dále voják v sáčcích nalezne konzervy jednodruhového masa, paštik, pomazánek či salátů. Roli přílohy sehrávají různé druhy extrudovaných křehkých plátek, další energii dodají dezerty zastoupené tyčinkami, směsmi oříšků, čokoládou nebo polévanými biskvity. Pitný režim

podporují nejen iontové nápoje, ale i polévky. Nechybějí doplňky jako káva, čaj nebo žvýkačky a kompletní hygienický set včetně dezinfekčních ubrousků.

Mezi odběratele společnosti FOODSET patří kromě Ministerstva obrany ČR také Správa státních hmotných rezerv, humanitární organizace či ozbrojené síly Estonska a Holandska. Speciální dávku firma vytvořila i pro složky integrovaného záchranného systému. Svým zákazníkům vychází maximálně vstřícně – po domluvě lze pro zahraniční odběratele například vyrobit vzorky odpovídající lokální kuchyni a nechat je klientem odzkoušet. Na vyžádání připravuje FOODSET též vegetariánské či halal dávky a personalizovat dokáže i další parametry – třeba zabalit snídani, oběd i večeři do jednoho obalu. Skládat menu lze také podle preferované trvanlivosti, která se u jednotlivých komponentů pohybuje od 27 do 36 měsíců. Denní produkce přitom dosahuje až 3 000 dávek.

**Luděk Novák, jednatel FOODSET s.r.o.**

## V čem vidíte nejvýraznější posun mezi původními dávkami AČR a BPDi?

Vyzdvihl bych nové receptury u hotových sterilovaných pokrmů a položky, které úplně chyběly: zeleninové saláty, sušené maso, dezerty nebo kvalitní křehké pečivo. Na polní dávky mají BPDi nebývalou rozmanitost důležitých komponentů i možnost kombinovat různé druhy tak, aby výsledek vyhovoval chuti strávníka.

## Pro které armádní složky a jejich činnosti jsou dávky BPDi vhodné?

Vzhledem ke své modularnosti se uplatňují všude tam, kde není možné klasické stravování. Vojáci je používají při přesunech, misích, cvičeních i výuce, seznámit se s nimi už mohli i příslušníci Aktivní zálohy. Dehydrovaná verze je obzvláště vhodná pro speciální jednotky.

## Jakým směrem hodláte dávky dále rozvíjet?

Připravujeme čtyři nové druhy sterilovaných pokrmů, několik paštik nebo dezert v podobě hotové kaše. Dále přibudou zcela nové nápoje vhodné pro posílení před fyzickým výkonem i po něm. Nesmím zapomenout ani na inovace v oblasti logistiky a obalů v čele s jejich pokračující minimalizací.

## Který pokrm z BPDi vám osobně nejvíce chutná?

Při cestách po republice preferuji sušené maso a proteinové tyčinky, u kolegů v kanceláři vede dehydrovaná strava, z hotových sterilovaných pokrmů pak těstoviny s krutím masem a špenátem. Dopustit nedáme ani na zeleninové saláty.

# Porovnání úzce specializovaných a univerzálních zařízení

Ve světě neustále se rozvíjejících technologií je volba mezi úzce specializovanými bezpilotními letouny a univerzálními platformami odrazem fáze vývoje v průmyslu. Univerzální platformy se stávají klíčovým prvkem této evoluce.



Následovníci úzce specializovaných bezpilotních letounů poukazují na jejich dostupnost a ekonomičnost. Oceňují, že i přes omezené funkce tyto modely skvěle plní konkrétní úlohy a vyžadují nižší náklady na počáteční úrovni. Ovšem jako v každém procesu s postupem času se mění úlohy a naskytá se otázka o rozšíření možností bezpilotních systémů.

Univerzální modulární platformy nabízejí flexibilitu a funkcionalitu. Možnost doplnění bezpilotních letounů různými senzory a zařízeními otvírá široké možnosti využití. Každý modul může být přizpůsoben konkrétním úlohám umožňujícím efektivní reakci na měnící se požadavky bez potřeby výměny komponentů. Toto je ekonomicky výhodné zejména z dlouhodobého hlediska.

## UAVSAVE SPARROW

Dobrym příkladem univerzální platformy je nedávno představený bezpilotní letoun slovenské společnosti UAVSAVE s názvem SPARROW. Bepilottní letoun má několik konfigurací, které mění jeho taktickotechnické vlastnosti v závislosti na složení jeho částí. Univerzální platforma může mít několik variant vybavení. V závislosti na typech a složitosti misí ho lze využít jako:

- Skauta, který zaznamenává události pomocí foto/video záznamu a odesílá údaje operátorovi
- Tichého skauta, který zaznamenává události, ale neodesílá údaje
- Korektora, který vykonává videodohled a korekci ohně dělostřeleckých zbraní a minometů
- Retranslátora v síti MASH
- Prvku radioelektronické inteligence, který zjišťuje radioelektronické zařízení/radiostanice, radary, stanice radioelektronické inteligence apod.
- Přepравce nákladu s aktivací
- Limitátora, používaného jako falešný cíl apod.
- Vyhledávače objektů, vedoucího foto/video dohledu vysokého rozlišení s kontrolou oblasti přímé viditelnosti

Hlavní výhodou SPARROW je schopnost rychlého vybavení před misí a změny komponentů operátorem bez speciální přípravy. Komplex je schopný vykonávat sou-

časně několik misí. Například jeden operátor s jedním bezpilotním letounem může současně rušit rádiové signály nepřítele a korigovat palbu na nepřátelské cíle.

Bepilottní letoun je postavený na modulárním principu, což umožňuje přizpůsobovat ho konkrétním úlohám. Modulární prvky mají univerzální uchycení a protokoly interakce /UAV-CAN/. To zabezpečuje rychlou výměnu cílových bloků bez dalších úprav.

Komplex může být ovládaný pomocí kompatibilních pozemních stanic, včetně mobilních telefonů a tabletů s příslušným softwarem.

Na trhu bezpilotních letounů se univerzální platformy s modulárními řešeními stávají stále populárnější, protože to nejen odráží technologický pokrok, ale také odpovídá snahám o úsporu zdrojů a zvýšení efektivnosti.

Volba mezi specializovanými bezpilotními letouny a univerzálními platformami závisí na potřebách a strategii používání. Je důležité nalézt rovnováhu mezi funkcionalitou a náklady, aby se bezpilotní letoun mohl efektivně a ekonomicky využívat pro vaše účely.

Bližší informace: [www.uavsav.com](http://www.uavsav.com)







SIGNALIZAČNÍ PROSTŘEDKY



ZÁSAHOVÉ VÝBUŠKY SPECIÁLNÍ



ÚTOČNÉ A OBRANNÉ GRANÁTY - HG



REAKTIVNÍ GRANÁT RPG-75

# Káva na pracovišti



Pokud se káva konzumuje s mírou a jedná se o kvalitní kávu, má mnoho zdravotních benefitů. Podle některých studií a zdrojů může káva například zvýšit spalování tuků a zrychlit metabolismus, zlepšit fyzickou výkonnost a hladinu energie či stimulovat mozek a zlepšit náladu. Pro zaměstnavatele jsou však podstatnější benefity, které vedou ke zvýšení pracovního nasazení.

Těchto benefitů jsou si vědomi ve Švédsku, kde mají kávový rituál FIKA jako právoplatnou součást pracovní doby, mnohde i dvakrát za den. To protože z psychologického hlediska má tato pauza nesmírně dobrý vliv. Každý se potřebuje protáhnout, odlepit oči od obrazovky a třeba se poptat, jaké mají kolegyně plány na víkend, nebo zanalyzovat včerejší fotbalové derby. Nepsaná pravidla říkají, že je dobré neprobírat pracovní záležitosti, ale na druhou stranu nabízí FIKA neformální prostředí, kde se často podaří rozmotat nějaký pracovní zádrhel.

**Vědecké výzkumy dokazují to, že přestávka na kávu přispívá k tomu, že:**

- **Zaměstnanci jsou po pauze odpočatí**
- **Mají lepší pocit z práce**
- **Napomáhá k jejich psychické odolnosti i jejich vyšší efektivitě**

**Proto je vhodné svým zaměstnancům**

**vytvořit vhodný prostor a hlavně zajistit jim kvalitní kávu.**

Řešení je nutné upravit dle konkrétní společnosti – jiná jsou řešení pro kancelářské budovy a jiná pro výrobní podniky či instituce.

„Ve společnosti Dallmayr vždy najdeme řešení podle každého. V současné době máme propracovaný koncept založený na mnohaletých zkušenostech pro společnost všech typů, čerpací stanice a individuální zákazníky. Dallmayr je jedním z největších evropských provozovatelů nápojových a prodejních automatů.“ říká René Sion, ředitel společnosti Dallmayr.

Společnost Dallmayr vyvinula pro kancelářské budovy, showroomy, hotelové lobby, čekárny a meeting pointy Cafédock. Jedná se o pojízdnou lehkou kuchyňku pro servírování kávy, čaje, vody, džusu a drobného občerstvení, která

zároveň obsahuje všechno potřebné vybavení. **Cafédock** byl důkladně prověřen praxí v cateringových provozech i malých firmách. Jedná se o kompaktní minikavárnu pro 21. století s pevnou, ale přitom lehkou duralovou konstrukcí a výtečnou ergonomií. Inženýr Tomáš Balous použil leteckou technologii, která vyhovuje náročnému kancelářskému provozu, a plně mobilní platforma najde uplatnění v open spacech, showroomech, autosalonech či hotelech.

Veškeré kávovary a automaty jsou vybaveny nejmodernějšími technologiemi podporovaných špičkovým servisem.

Moderní myšlení vedení společnosti Dallmayr potvrzuje i fakt, že Cafédock může být i nosičem loga a využít pro projekci ať už interních firemních



informací, nebo reklamního obsahu. Prostřednictvím aplikace si můžete vyzkoušet, jak se bude Cafédock vyjímat ve vašem interiéru. Pokud je to to, co hledáte, můžete si Cafédock zakoupit nebo využít formou zápůjčky.

„Naší výhodou je to, že ve všech našich kávovarech a nápojových automatech využíváme stejné suroviny – stejnou kávu si tedy vychutnáte jak z rukou našich baristů, tak z automatického kávovaru, ale i z nápojového automatu, pokud zvolíte verzi na zrnkovou kávu.“ říká René Sion a dodává: „Přičemž poskytujeme potřebné technologie, které jsou pro místo optimální – to se ověří zkušební provozem a následně je vše možné ještě zoptimalizovat. Poskytujeme i potřebnou podporu v podobě dostatečného množství porcelánu, případně poutačů či nápojových lístků. Financování v případě nájmu je možné odběrem kávy Dallmayr.“

Pro nerušené jednání lze využít intuitivní aplikaci **D2M**. Stačí se přiblížit zapnutým telefonem s aktivní NFC k červené NFC nálepce, nebo načíst QR kód fotoaparátem. Po jednoduchém výběru položek aplikace okamžitě odešle objednávku osobě, která u Vás připravuje kávu. Objednávka jí přijde na e-mail a SMS zprávou. Objednávka přichází okamžitě - lahodná káva následuje.

Velmi specifické požadavky na poskytování kávy na pracovišti jsou u profesí jako jsou policisté, hasiči či záchranáři. Káva je pro ně velice důležitá vzhledem k nutnosti sloužit dlouhé služby,



mnohdy i 24hodinové. „Káva je velice důležitá pro pracovníky záchranných složek, a to nejen v terénu, kde kromě povzbuzení je i zdrojem zahřátí, ale i pro pracovníky v operačním středisku či ve štábu (štáb HZS kraje, krizový štáb kraje nebo štáb velitele zásahu), který je svoláván při složitých a dlouhotrvajících mimořádných událostech, kde služby mnohdy přesahují 24 hodin a jsou velmi psychicky náročné.“ říká brigádní generál Ing. Luděk Prudil, ředitel Hasičského záchranného sboru hlavního města Prahy. Specifika poskytování kávy platí hlavně pro pracovníky v terénu. „Naši lidé jsou u zásahu mnohdy dlouhé hodiny za jakýchkoliv

klimatických podmínkách. V případech nočních zásahů jsou hasiči bez předchozího spánku nebo jen po krátkém spánku v době noční pohotovosti a pak se únava dostavuje velmi rychle. Občerstvení pro složky IZS v Praze při dlouhém zásahu zajišťuje Červený kříž. K dispozici je většinou čaj a instantní káva.“ dodává Luděk Prudil.

Toto důležité využití instantní kávy je i historicky potvrzeno. Instantní káva byla vynalezena koncem 19. století, ale rozšíření se dočkala až za první světové války, a to díky vojákům na frontě, kde byla součástí jídla pro armádu. Ovšem kvalita instantní kávy se zvýšila a stále stoupá. „V Dallmayr využíváme k výrobě instantní kávy metodu mražením. Tato metoda zpracování trvá déle než sušení rozprašováním a je podstatně nákladnější, avšak šetrnější a kvalitnější.“ dodává René Sion.

Kávu Dallmayr jste měli možnost vyzkoušet v rámci akce Dny NATO. V té souvislosti by se René Sion rád rozloučil slovy „Děkujeme všem za návštěvu našeho stánku a za milé povídání. Těším se na další možnost se i s vámi ostatními setkat“.



# Společnost AUREL – „Za hranicemi automobilového průmyslu – začlenění obranného, energetického a železničního průmyslu“



V posledních letech byla společnost AUREL, s třicetiletou zkušeností v oboru, předním partnerem v automobilovém průmyslu, který poskytuje individuální přístup a řešení ve vývoji, výrobě a testování. Nyní strategie společnosti již přesahuje její automobilové kořeny. Rodinná firma postupně využívá své rozsáhlé odborné znalosti k diverzifikaci svých služeb a rozšiřuje je o obranný, energetický a železniční průmysl.

Expanze do těchto sektorů je strategickou investicí do budoucnosti společnosti. „Uvědomujeme si důležitost diverzifikace pro zachování robustního a dlouhodobě udržitelného podnikání. Tento směr nám umožňuje podílet se na širším spektru projektů, které zasahují do více průmyslových odvětví. Nabírané zkušenosti a neustálá chuť čelit novým výzvám, učit se a jít s moderními trendy je pro AUREL základní genetická

informace.“ komentuje strategii Jaroslav Němec odpovědný ve firmě AUREL za obchod, rozvoj obchodu a nové akvizice. Dovednosti a disciplíny získané v automobilovém průmyslu významně ovlivňují trendy obranného průmyslu. Navazujeme cenné kontakty a připravujeme spolupráce s partnery jako jsou vojenské výzkumné ústavy, komerční subjekty, univerzity a další významní hráči z obranného průmyslu. Kromě jiného na toto pole vstupují nové disciplíny např. virtuální realita, umělá inteligence, rozšířená inteligence, aditivní produkce, skenování, ve kterých má AUREL ambici stát se významným dodavatelem služeb a produktů, stejně jako se mu to povedlo v automotive.

Se stejnými ambicemi chce AUREL část svých aktivit přesunout na pole energetiky a kolejových vozidel. Zde především nalézá uplatnění 3D měření, tenzomet-

rie, simulací a výpočtů a rovněž virtuální reality.

Na zákazníky z automobilového odvětví však AUREL nezanevře. Nadále rozšiřuje portfolio zákazníků ze skupiny výrobců automobilů, významných dodavatelů a subdodavatelů pro toto odvětví. Podpora vývoje, služby týkající se autonomních systémů, testování zádržných systémů, činnosti laboratoře ochrany chodců a další podpůrné činnosti, jako jsou například předvývojové kalkulace a simulace a vývoj nových produktů, stěžejními činnostmi zůstávají. Umělá inteligence, datová bezpečnost a digitalizace jsou sféry, ve kterých se firma AUREL bude více etablovat a které chce do budoucna synergicky zapojovat do svých současných aktivit.

Oblasti testování a vývoje stále zůstávají hlavními činnostmi firmy AUREL. Toto potvrzuje i skutečnost, že



firma odhodlaně investuje nejen do lidského potenciálu, ale také do vlastní infrastruktury, která umožňuje další růst a zkvalitní služby pro stávající a nové zákazníky. Stěžejním milníkem pro firmu AUREL je dostavba vlastního zkušebního polygonu, který se nachází nedaleko Mladé Boleslavi. Vývojové a inovační centrum Břehyně nabízí moderní zázemí a vybavení, které splňuje nejpřísnější kritéria moderního testování vozidel. Testování zádržných systémů z oblasti pasivní bezpečnosti stejně jako testování systémů aktivní bezpečnosti, moderně vybavené dílny plus administrativní zázemí, je ve Vývojovém a inovačním centru samozřejmostí, a to vše doplňuje zkušený tým spolupracovníků, kteří se starají o maximální komfort zákazníka.

Produkty AUREL, které vznikly vlastní invencí a potřebou přesné a efektivní práce, jsou také výsledkem praktického uvažování našich kolegů, které je potřeba zmínit. Ti dělají firmu AUREL tím, čím stávající firma je. Produkty, jako například měřidla pro měření kroutícího momentu kulových ventilů, měrné kolo pro měření kroutících, klopných momentů a gravitačních sil, vrhací zkušební věž pro použití při zkouškách



v laboratoři pro ochranu chodců, speciální 3D skenovací zařízení, jsou jen výčetem dnes již praxí prověřených a firmou AUREL vyvinutých zařízení, které pomalu nalézají své uplatnění i mimo vlastní potřeby firmy. Atraktivita činností našťestí je tak lákavá, že AUREL má štěstí na nové talenty, kteří již od studentských let mají možnost s firmou spolupracovat na jednotlivých projektech, případně pracovat společně na tématech jejich bakalářských či disertačních pracích.

Firemní prostředí včetně transparentní firemní kultury je odrazem samotné podstaty rodinné firmy, a tím vlastně základním kamenem úspěchu firmy AUREL.

Společnost AUREL Partner pro vývoj a inovace.

Více informací o společnosti AUREL a jejím rozmanitém portfoliu služeb naleznete na [www.aurel.cz](http://www.aurel.cz)

## The Ultimate Tri-services and Homeland Security Event



**NATSEC**  
ASIA 2024  
THE 3RD INTERNATIONAL EXHIBITION ON NATIONAL SECURITY FOR ASIA

**6-9 MAY 2024**  
MITEC, KUALA LUMPUR

Hosted, Supported & Co-organised by:



MINISTRY OF DEFENCE



MINISTRY OF HOME AFFAIRS

**BUILDING  
RESILIENT NATIONS  
FOR THE NEXT  
GENERATION**

Defence Services Asia

@DSAMalaysia

Defence Services Asia

dsamalaysia

FULLY SUPPORTED BY:



A MEMBER OF: ENDORSED BY:



scan QR code  
to know more

Email: [enquiry@dsaexhibition.com](mailto:enquiry@dsaexhibition.com)  
[www.dsaexhibition.com](http://www.dsaexhibition.com)

# Odolná mobilní pracovní stanice Getac X600

## Novinka v kostce:

- Společnost Getac představuje novou plně odolnou mobilní pracovní stanici s úhlopříčkou 15,6", která je navržena tak, aby poskytovala komplexní pracovní postupy pro mobilní příkazový computing, řízení a plánování v různých operačních prostředích.
- Nový notebook X600 přináší velký skok ve výpočetním výkonu díky procesoru 11. generace Intel® Core™ řady H i5 až i9, 128 GB operační paměti a grafické kartě NVIDIA® Quadro® RTX3000.
- Dva modely X600 a X600 Pro kombinují

jí rozsáhlé možnosti rozšíření baterie a úložiště s kompaktním designem a nízkou hmotností, čímž nastavují novou laťku pro odolná řešení.

Společnost Getac dnes oznámila uvedení nových modelů X600 a X600 Pro, dvou výkonných 15,6" plně odolných mobilních pracovních stanic pro profesionály, kteří potřebují optimální výkon a mimořádnou spolehlivost při provádění složitých operací v terénu.

## Bezkonkurenční výkon

Na počítači X600 běží nejnovější systém

Windows 11 Pro a je vybaven procesory Intel® Core™ řady H 11. generace (i5/i7/i9) s integrovanou grafickou kartou Intel® UHD Graphics. Výsledkem je výjimečný výkon v různých datově a graficky náročných provozních scénářích, jako je řízení obrany, kontrola železničních tratí a analýza senzorů pro těžbu ropy a plynu.

Volitelná grafická karta NVIDIA® Quadro® RTX3000 zvýší grafický výkon na ještě vyšší úroveň, zatímco kapacita až 128 GB paměti zajišťuje bleskovou rychlost zpracování.







### Vynikající rozšiřitelnost

Model X600 se může pochlubit výjimečnou rozšiřitelností, která odpovídá moderním požadavkům na data, a podporuje až tři PCIe SSD disky pro interní úložiště o kapacitě až 6 TB.

Model X600 Pro jde v rozšiřitelnosti ještě dál a je vybaven dvěma bateriemi vyměnitelnými za provozu a kapacitou pro další dvě baterie v prostoru pro média, které dohromady poskytují více než 240 Wh v jednom zařízení. Model X600 Pro je také vybaven sloty pro karty PCMCIA a Express a podporuje mechaniku DVD SuperDrive / volitelnou Blu-ray mechaniku, což ještě zvyšuje jeho možnosti v terénu i mimo něj.

### Výkonné připojení a zabezpečení

Profesionálové pracující v terénu – například ti, kteří se účastní obranných operací – musí být schopni jasně a efektivně komunikovat, získávat informace, shrmažďovat zpravodajská data a přijímat zásadní rozhodnutí bez ohledu na to, kde se nacházejí. Počítač X600 byl navržen s ohledem na tyto potřeby a je vybaven širokou škálou špičkových možností připojení, včetně duálního 2,5GBASE-T Ethernetu, Wi-Fi 6E, Bluetooth v5.2, volitelného dedikovaného GPS a volitelného 4G LTE modemu s integrovanou GPS. Zařízení je také vybaveno několika rozhraními vstupu a výstupu, jako jsou Thunderbolt™4,

USB 3.2 Gen 2 Type-A, HDMI, DisplayPort, VGA a sériový port.

Model X600 rovněž obsahuje nejnovější funkce fyzického zabezpečení a ochrany dat. O bezpečnost citlivých informací se starají samošifrovací disky, čtečka čipových karet, čip TPM 2.0, technologie Intel® vPro™, volitelná autentizace pomocí obličejů Windows Hello a volitelná čtečka otisků prstů. Navíc je zde vestavěný slot pro zámek Kensington, který lze použít k ochraně zařízení proti krádeži.

### Vysoce univerzální a mobilní

X600 se může pochlubit velkým 15,6" FHD displejem s volitelným kapacitním 10ti bodovým dotykovým ovládním, a lze jej ovládat v chladu, mokru nebo dokonce v rukavicích. Patentovaná technologie LumiBond® společnosti Getac také poskytuje vynikající barvy, kontrast a jas 1000 nitů, takže je displej snadno čitelný i na přímém slunečním světle.

Model X600 váží méně než 5 kg, což je na tak výkonné zařízení neuvěřitelně optimalizované, přičemž díky kompaktním rozměrům a dvěma bateriemi vyměnitelným za provozu je ideální pro dlouhodobé používání v terénu. Podpora starších zařízení navíc znamená, že zákazníci mohou X600 používat v kombinaci s celou řadou svých stávajících periferních zařízení, a to hned po vybalení z krabice.

### Plně odolná spolehlivost

Stejně jako všechna zařízení Getac je i model X600 od základu konstruován jako odolný, aby odolal fyzickým nárazům, vysokým teplotám, vlhkosti a prachu, což zajišťuje nejvyšší úroveň výkonu a spolehlivosti při práci v terénu.

Odolné vlastnosti zahrnují krytí IP66, certifikaci MIL-STD-810H, MIL-STD-461G a volitelnou certifikaci CID2 (ANSI/UL 12.12.91), odolnost proti vibracím a pádu z výšky 1,2 m a volitelnou odolnost proti solné mlze.

Uvedením odolné mobilní pracovní stanice X600 společnost Getac opět zvyšuje laťku v oblasti odolných mobilních počítačů a přináší výkon na úrovni stolního počítače i výjimečnou spolehlivost v jednom kompletním balení.



# Nášivka – malý detail s velkým významem

Co dělá rozdíl mezi dobrým a vynikajícím prvním dojmem? Detaily. Nášivky a jmenovky na uniformě nebo firemním oblečení mluví za nás. Dotváří příslušnost k útvaru, organizaci, komunitě. A vypovídají také něco o nás samotných. Je to naše vizitka. Měla by proto vypadat více než dobře a obstát i v drsných podmínkách.

## Bitva s časem a živly

V rodinné firmě Kříž se výrobě výšivek a nášivek věnujeme přes 30 let. Za ty roky jsme nabrali spoustu zkušeností a vyrobili miliony nášivek a jmenovek. A právě ve znalosti našich zaměstnanců, zkušenostech a technologii je naše síla. Můžu říct, že pokud jde o kvalitu zdobení, chceme patřit k těm nejlepším. Děláme totiž vše pro to, aby naše produkty držely a vydržely nejen fyzicky, ale také esteticky.



Na fotografii můžete vidět nášivky, které díky svému provedení rozhodně obstojí v čase a které budou i po letech vypadat reprezentativně. Rozdíl mezi kvalitní a trvanlivou nášivkou a jejím opakem spočívá ve správně zvolené technologii, kvalitě zpracování (zodpovědném a pečlivém vyvzorování motivu) a v neposlední řadě i následné péči. Nezapomínejme, že nášivka nebo jmenovka je naše vizitka bez ohledu na to, jak dlouho ji nosíme.

## Bouře, bláto, pot – vaše nášivka je na to připravena

Nejen vojáci, ale i zaměstnanci ve stavebnictví, lesnictví, zemědělství nebo třeba průmyslové výrobě – ti všichni se čas od času pořádně ušpiní a promočí. Chtě nechtě.



Pro dobrodruhy tělem i duší jsme vyvinuli nášivky opatřené speciální voděodolnou a nešpinivou vrstvou. Loga, jména, identifikační čísla, nebo třeba kontaktní údaje budou vždy jako ze škatulky. Jejich design a rozměr vám samozřejmě vyladíme na míru. A výsledek bude stát za to.

## Kombinace tradičního a moderního

Jedna z věcí, která nám dovoluje dělat zcela nové řešení v oblasti nášivek, je technologie. V současné době jsou trendem nášivky, které kombinují více technologií – například tisk a výšivku. Výsledkem jsou velice zajímavá grafická řešení a nové možnosti individuální personalizace. Toto spojování výrobních technologií dává zákazníkům širší možnosti uplatnění. A výsledek často předčí veškerá očekávání.



Takže pokud potřebujete nášivky, které obstojí ve všech výzvách, kterým čelíte, ať už v práci nebo ve volném čase, navštivte [www.kriz.cz](http://www.kriz.cz).

Autor: Ing. Libor Kříž



# PLESS

Over The Horizon • Passive Long-range • ESM Surveillance System



# Chytré zabezpečení pro každý objekt



Bezpečnost je jedním z nejdůležitějších aspektů dnešní doby. Zajištění fyzické bezpečnosti je klíčové a zahrnuje opatření, která mají zabránit neoprávněnému přístupu na pozemek a do prostor s omezeným přístupem. Tato opatření mohou být technického, organizačního nebo režimového charakteru. V tomto článku se zaměříme na fyzickou bezpečnost a jak ji zajistit.

Jako první krok při zajištění fyzické bezpečnosti je nutné zajistit perimetr. K tomuto účelu lze využít různé technologie, včetně optických vláken. FOTAS je jedním ze zabezpečovacích systémů, který využívá optické vlákno jako akustický senzor. Tento systém dokáže detekovat neoprávněný přístup do perimetru a jeho hlavní výhodou je, že nepotřebuje v perimetru žádnou infrastrukturu a dokáže detekovat zvuky v okolí optického kabelu.

Optické vlákno lze jako senzor snadno instalovat prakticky v jakémkoli terénu. Kabel můžeme zakopat do země, pro detekci pohybu osob, vozidel a detekci výkopových prací, nebo je možné nainstalovat kabel na plot, pro detekci narušení na plotě. Celý systém je po GPS kalibraci velice přesný. Jsme schopni detekovat anomálie s přesností 4 m pro zařízení určené pro perimetr 10 km, a 10 m pro zařízení na 100 km.

FOTAS je technologie OPTOKON založená na analýze signálů v optickém kabelu, který mění své parametry na základě akustických nebo mechanických vibrací v dané oblasti. Jeden segment této technologie je schopen detekovat zvuk a vibrace na vzdálenost až 100 km. Velice přesný laser kontinuálně vysílá optické impulsy, které prochází optickým kabelem. Ty se odráží od různých nehomogenit v optickém vlákně zpět do vyšetřovací jednotky, která pomocí software automaticky odfiltruje šумы a nesouvisející data. Impulsy ovlivněné nestandardními vzruchy se po příjmu do vyšetřovací jednotky analyzují pomocí umělé inteligence (AI) a ta následně vyhodnotí a klasifikuje anomálie. Na obrazovce operátora - mapě perimetru, se zobrazí příslušný klasifikovaný alarm s informací o datu, času a přesné GPS pozici narušení. Tyto informace lze použít pro integraci dalších bezpečnostních systémů, jako je CCTV nebo systém UAV dronů.

## Hlavní vlastnosti a výhody

- Dohled nad rozsáhlou oblastí
- Možnost nastavení zón s různými detekčními a vyhodnocovacími parametry
- Optický kabel je imunní proti elektromagnetickému poli
- Snadná instalace kabelu do zemního výkopu nebo možnost připevnění na plot
- Nepotřebujete speciální kabel, protože snímacím prvkem je běžný optický kabel, pro vyšší citlivost doporučujeme použít senzitivní kabel OPTOKON Kable
- Nevyžaduje elektrické vedení podél chráněného obvodu

## Přehled modelů:

**FOTAS-S-10** - jednonábové zařízení pro perimetr do 10 km  
Efektivní řešení pro monitorování a zabezpečení menších perimetrů. Rychlý, spolehlivý a snadno se instaluje.

**FOTAS-S-50** - jednonábové zařízení pro perimetr do 50 km  
Produkt pro dlouhá potrubí (ropovody, plynovody, atd.), velké perimetry, energetické kabely a telekomunikační dálkové kabely, které vyžadují ochranu a monitorování v rozsahu tisíců kilometrů.

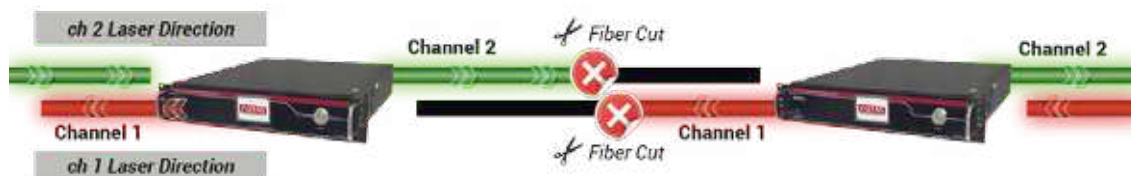
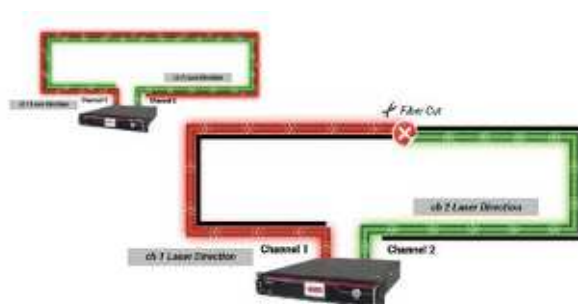



**FOTAS-D-5** - dvoukanálové zařízení pro perimetr do 5/10 km

Toto dvoukanálové řešení pro zabezpečení a monitorování je skvělou volbou pro malé projekty, které potřebují spolehlivou a cenově dostupnou ochranu.

**FOTAS-D30** - dvoukanálové zařízení pro perimetr do 30/60 km

Řešení pro středně velké projekty poskytující monitorování a zabezpečení; včetně průmyslových a vojenských zařízení, měst a datových center. Duální kanál lze využít pro ochranu přerušení kabelu.

**FOTAS-D50** - Dual Channel 50/100 km

D-50 poskytuje řešení, které potřebujete pro zabezpečení velkých perimetrů, které pokrývá tisíce kilometrů a u kterého lze využít ochranu proti přerušení kabelu.

**Novinka - FOTAS pro taktické použití**

Tactical FOTAS je přenosný systém pro ochranu perimetru, který využívá optické vlákno pro detekci akustických signálů. Systém se skládá ze čtyř hlavních komponent: jednotka FOTAS, taktický kabel na přenosné cívice a náramek, na kterém přijímáte upozornění - vibrace při poplachu. Náramek umožňuje zobrazení časových údajů o narušení, prohlížení dřívějších narušení a je použitelný v jakémkoli osvětlení a prostředí.



Tactical FOTAS



Bezdrátový nebo kabelový přístup k senzоровému zařízení



**FOTAS - WEB rozhraní**

**OPTOKON Sensitive star detection cable for FOTAS**

Unikátní optický kabel pro Acoustic Sensing Systems FOTAS od společnosti OPTOKON Kable. Kabel je vhodný pro instalaci na plot a k uložení do země do pískového lože.



Zdeněk Malý  
IT & Marketing Manager  
OPTOKON, a.s.

# Vojenský výzkumný ústav, s. p.



Státní podnik Vojenský výzkumný ústav, s. p. (VVÚ) se sídlem v Brně, jehož zřizovatelem je Ministerstvo obrany ČR, je orientovaný na oblast (aplikovaného) výzkumu, experimentálního vývoje, expertní podporu, speciální služby a realizaci produktů včetně strategických dodávek pro vojenské a bezpečnostní aplikace.



Ocenění Zlatý IDET 2023 za exponát „Komunikační rušič STARKOM“ a Zlatý IDET 2023 za exponát „Vysoce citlivý detektor nervově paralytických látek DAPH“ v rukou ředitele VVÚ, s. p. Ing. Pavla Čudy, Ph.D.

Technické kompetence ústavu jsou zaměřeny na vojenské aspekty ochrany ve třech základních oblastech:

- chemická, radiační a biologická ochrana (CBRN)
- speciální elektronika a maskování
- materiálové inženýrství se systémy a technologiemi pro snížení zranitelnosti vojenské techniky

VVÚ ve formě samostatného státního podniku funguje 11 let od vzniku podniku, což sice není mnoho, ale i tak se může pochlubit zajímavými statistikami, které charakterizují rozvoj VVÚ:

- úspěšně řešil 71 zakázek obranného výzkumu a vývoje pro MO ČR/AČR
- pro AČR řešil celkem 115 dalších zakázek

(včetně speciálních dodávek, technické pomoci, oprav, logistiky atd.)

- řešil celkem 9 projektů vyplývajících z aliančních závazků (EDA, EDF, ESA, NATO)
- je vyhledávaným subjektem pro smluvní výzkum, testování, analýzy a speciální výcviky, a to jak ze strany tuzemských, tak i zahraničních klientů. Do této oblasti spadá celkem 567 projektů (při zakázkách ve výši nad 50 tis. Kč)
- pro tuzemské a zahraniční smluvní partnery byly prováděny zkoušky a certifikace pancéřové ochrany vozidel pro více než 90 projektů
- 5 zaměstnanců podniku jsou trvalými zástupci ČR v odborných pracovních skupinách NATO

Ekonomika podniku je konsolidovaná a stabilní, vývoj výsledku hospodaření podniku se za posledních 5 let radikálně změnil. Jestliže před rokem 2018 dosahoval prakticky „kladné nuly“, tj. dosahoval řádu jednotky mil. Kč, v roce 2022 již byl výsledek hospodaření p. c. srovnatelný např. se Škodou Auto.

V roce 2018 byl do funkce ředitele jmenován Ing. Pavel Čuda, Ph.D. a podnik poté přijal novou rozvojovou strategii, která kromě jiného klade vyšší důraz na komercializaci vlastních výsledků. V souladu s touto strategií podnik převzal odpovědnost za významné dodávky do AČR, rozhodujícím způsobem posílil svoji ekonomiku, začal modernizovat svoji infrastrukturu a postupně se mění v moderní a sebevědomou výzkumnou, vývojovou a expertní instituci se schopností výroby a organizace složitých dodávek do AČR.

## VÝZNAMNÉ ZAKÁZKY VVÚ

### LEHKÁ OBRNĚNÁ VOZIDLA S-LOV-CBRN I a LOV-CBRN II

Vývoj, výroba, dodávka a podpora po dobu životního cyklu 40 párů (tj. 80 ks vozidel) lehkých obrněných vozidel S-LOV-CBRN a LOV-CBRN II strategického určení pro chemické specialisty AČR (2018–2023). Na zakázce se významně podílela řada podniků českého obranného průmyslu (např. Praga-Export, MEDTEC-VOP, LTR apod.) a také státní podnik VTÚ, jednalo se o historicky největší spolupráci mezi státními podniky založenými MO ČR.

### STARKOM

Vysoce mobilní taktický komunikační rušič s balistickou a protiminovou odolností,





Komunikační rušič STARKOM

určený k vedení elektronického boje v elektromagnetickém spektru pro bojovou podporu a ochranu jednotek pozemních a Vzdušných sil AČR. Dodávka celkem 8 kusů. VVÚ jako hlavní kontraktor pro MO ČR, provádí vlastní výrobu včetně sofistikovaného diagnostického systému společně s řadou firem českého obranného průmyslu (např. Tatra Trucks, Tatra Defence, URC Systems apod.).

V oblasti VaVal jsou to dále projekty s aplikačním výsledkem, např. prototypy, jež jsou úspěšně zavedeny ve výzbroji AČR a jsou používány specialisty průzkumu a elektronického boje, jedná se např. o SRTP – směroměrný radiotechnický pátrač pro podporu C4ISR, RAPAMEP – radiotechnický pátrač metrového pásma. Ve prospěch chemických specialistů byl zaveden do užívání AČR vysoce citlivý detektor nervově paralytických látek DAPH a MPOTV – modulární prostředek pro kvalifikovaný odběr a transport vzorků kontaminovaných chemickými, radioaktivními a biologickými látkami pro týmy SIBCRA. V oblasti materiálového inženýrství OCHRAINFR – souprava technických prostředků pro ochranu kritických vojenských objektů a infrastruktury proti průniku vozidla, účinkům výbuchu, ostřelování, střepin a útoku RPG. Dále přestavba vojenských vozidel LOV IVECO M65E19WM 4x4 CZ/II ZST na lehká obrněná vozidla pro speciální užití, která byla úspěšně nasazena v MALI.

#### AKTIVNÍ PODÍL NA DODÁVKÁCH VOJENSKÉ TECHNIKY PRO AČR

Chemické a radiační detekční systémy pro vozidla PANDUR, TITUS, dále pak zařízení pro provozovny KOVŠ a KOWS na podvozcích TITUS.

#### ZASTUPOVÁNÍ AČR

Podnik je také dlouhodobě aktivním členem v rámci mezinárodních pracovních skupin NATO/CNAD/JCGISR a NATO/STO/CSO/SCI a NATO/STO/CSO/AVT. V rámci NATO/CNAD jsou to 3 pracovní skupiny JCGISR, EWWG a CCDOWG. V rámci NATO/STO/SCI je to celkem 34 pracovních skupin, 3 vědecká symposia NATO (SCI-145, 213 a SCI-319), z nichž poslední organizoval státní podnik. Pracovníci podniku obdrželi 3krát cenu NATO/STO „Scientific Achievement Award“ – SCI-145, SCI-179, SCI-200 a cenu NATO/STO „Za dlouholetý přínos v letech 2004 až 2022“.

#### SERVISNÍ PODPORA

Realizace servisní podpory na stacionární a mobilní technice útvarů elektronického boje AČR v ČR a také v zahraničí a také servisy CBRN detekční techniky a nástaveb realizovaných vozidel S-LOV-CBRN a LOV-CBRN II.

#### SPECIÁLNÍ VÝCVIKY

Výcvik chemických specialistů s reálnými BOL (Seznam I OPCW) úspěšně absolvovalo 4252 osob, jak z ČR (AČR), tak (zejména) ze zahraničí, aliančních a bezpečnostních organizací.

VVÚ se za posledních 5 let výrazně věnoval zejména rozvoji svých schopností ve prospěch Ministerstva obrany ČR. Dlouhodobou strategií podniku je být spolehlivým partnerem MO v oblasti výzkumu, vývoje, testování

a akvizic pozemní vojenské techniky, materiálu a logistiky.

Podnik v současné době svým portfoliem představuje významnou resortní organizaci, která má infrastrukturu, vědecko-výzkumný a vývojový potenciál, zkušenosti, vybudované zkušebnictví a nastavené podnikové procesy, a má také v AČR zavedené své produkty, což mu umožňuje zabezpečovat pro Ministerstvo obrany ČR plnění strategických zakázek s velkou mírou složitosti.

Vysoce kladný výsledek hospodaření v posledních letech umožnil státnímu podniku realizovat investiční strategii zaměřenou na rozvoj vlastní výzkumné a vývojové infrastruktury. Podnik zahájil přípravu dvou velkých infrastrukturních investic – rozšíření a modernizace laboratorního objektu Sekce chemické, biologické a radiační ochrany a výstavbu multifunkční výrobní a skladovací haly v nové lokalitě.

Úspěšně se rozvíjí také spolupráce v oblasti smluvního výzkumu s domácími i zahraničními subjekty. Ze zahraničních partnerů je to zejména stále se rozvíjející spolupráce s USA v oblasti CBRN a expertní podpora obrannému průmyslu v rámci národních autorit, jehož výkonem je VVÚ pověřen.

Kvalita výsledků práce VVÚ byla výjimečně oceněna na Mezinárodním veletrhu obranné a bezpečnostní techniky IDET 2023, kde odborná komise udělila dvě ceny Zlatý IDET 2023 VVÚ za exponáty „Komunikační rušič STARKOM“ a „Vysoce citlivý detektor nervově paralytických látek DAPH“, což bylo mj. poprvé v historii veletrhu IDET, kdy odborná komise udělila dvě takové ceny jednomu vystavovateli.



Vysoce citlivý detektor nervově paralytických látek DAPH

# Rescue Trailer - Rosteme a reagujeme na aktuální hrozby



Rescue Trailer je po roce na trhu již dobře známý jak mezi záchrannými složkami, tak napříč armádními útvary. Dává jim odpovědi na aktuální hrozby a situace nejen ve světě, ale stále blíže i k našim hranicím. Jak ukazují situace na Ukrajině a v Izraeli, aktuální konflikty se stále více přesouvají do ulic měst, kde musíme reagovat na nové faktory související s civilním obyvatelstvem a zástavbou. Jsou potřeba efektivní řešení, která se ve zničené infrastruktuře dokáží rychle pohybovat a plnit rozličné úkoly. Právě na takové mise se Rescue Trailer zaměřuje. Dokáže přepravovat osoby a rozličný materiál prakticky za jakýmkoliv vozidlem, a tím zásadně rozšiřuje logistický potenciál stávajících vozových parků. A pokud je potřeba přívěs využít jako stacionární pracoviště, lze jej nechat stát na místě určení a v případě potřeby ho na další lokaci převést jiným vozidlem. Žádná těžká technika, kontejnery či hydraulická ramena zde nejsou potřeba.

Také drony jsou dnes běžným prostředkem pro plnění celé řady úkolů. Mezi nejběžnější patří průzkum, vyhledávání osob a mapování rozsáhlých oblastí. Mohou sloužit pro ochranu perimetru, i k zásobování. Ale také je třeba se proti nepřátelským dronům bránit. Ve spolupráci s firmou TELINK jsme navrhli základní se-

stavy produktů pro integraci do Rescue Traileru. Ty můžeme rozdělit podle účelu na sestavu pro monitoring a sběr dat a jejich vyhodnocení, sestavu, která pomůže, s krizovým zásobováním v těžko přístupných místech a poslední sestava je určena pro monitoring nepřátelských dronů a jejich eliminaci.

Velkým tématem je také střežení hranic. Ať už se jedná o stacionární hlídky nebo mobilní jednotky, oběma může být Rescue Trailer efektivním prostředkem a zázemím. Poskytuje jim balistickou ochranu a umožňuje rychlé přesuny podél hranice.

S dobrou odezvou se setkáváme také od vojenských zdravotníků. Rescue Trailer jim slouží jako předsunutá základna, kdy je schopen vézt nafukovací stany a dekontaminační pracoviště, a velmi rychle tak vybudovat zázemí pro ošetření velkého počtu osob. Na této modifikaci spolupracujeme se společností EGO Zlín a reakce jsou více než

dobré. Záchranné složky často nemají ve svých vozidlech kapacitu na umístění dalšího materiálu, takže integrace do našeho přívěsu je ideálním řešením.

Samostatnou kapitolou je modifikace pro hasiče, kdy nás velení Záchranného útvaru HZS dokázalo posunout ve vývoji zase o něco dále. Připravili jsme pro ně na míru modifikaci společně s THT Polička, předním výrobcem hasičských aut. Jedná se o mobilní zázemí pro šest osob, které jsou díky Rescue Traileru schopny nezávisle fungovat v postižené oblasti několik dnů. Mají k dispozici například sprchu a mikrovlnku.

Snažíme se být inovativní a přicházet za záchrannými složkami a armádou s řešeními, která reflektují jejich aktuální a často nové potřeby. V minulém roce jsme se úspěšně prezentovali nejen v rámci ČR, ale máme aktuálně obchodní zastoupení v necelé dvacítce zemí. Podařilo se nám také prodat dva typy slovenským záchranným. V duchu strategie nejen armády ČR je Rescue Trailer levným a rychle vyrobitelným řešením, které dokáže pokrývat rozličné potřeby při plnění úkolů a kompenzovat svým množstvím dražší a sofistikovanější techniku. Díky těmto výhodám věříme, že Rescue Trailer najde uplatnění nejen u AČR, ale i ve všech dalších oblastech, na které se zaměřujeme.







## Profil společnosti

Protect Parts, s.r.o., je ryze česká společnost s ambicí stát se lídrem v oblasti obchodu s ocelovými produkty (plechy či polotovary) určenými převážně pro vojenskou a speciální výrobu, zabezpečujícími požadovanou úroveň balistické ochrany výsledných produktů. Pro naplnění uvedených ambicí a cílů společnost Protect Parts úzce spolupracuje jak s nejvýznamnějšími evropskými výrobci pancířů, tak i s autorizovanými ústavami a institucemi zaměřenými na výzkum a testování pancéřových materiálů. Společnost je vzhledem k charakteru své činnosti držitelem oprávnění obchodovat s vojenským materiálem a materiálem dvojího užití.

## Produktové portfolio společnosti

- Plechy určené pro výrobu vojenské techniky, zařízení a vojenské infrastruktury
- Plechy určené pro výrobu speciálních dílů a částí infrastruktury pro ostatní bezpečnostní složky (např. stělnice, speciální výcviková zařízení), ale i pro civilní sektor (banky atd.)
- Polotovary a ucelené sestavy (výpalky, ohraněné a skružené díly, obrobky) pro výše uvedené projekty, zhotovené na základě výkresové dokumentace zákazníků

## Druh činnosti

- Nákup a prodej plechů se zaměřením na různé druhy pancířů od nejvýznamnějších světových výrobců
- Výroba polotovarů (výpalků, ohraněných a skružených dílů, obrobků) v souladu s obdrženou výkresovou dokumentací
- Spolupráce s autorizovanými výzkumnými a testovacími ústavami
- Odborné poradenství jak ve fázi vzniku prototypů, tak ve fázi sériové výroby

## Územní zaměření

Kromě České republiky také zákazníci ze států střední a východní Evropy (členských i nečlenských zemí EU).

## Pancéřové plechy

Silnou stránkou našeho produktového portfolia jsou balisticky odolné pancéřové plechy. Využití najdou jak ve vojenském, tak v civilním sektoru.

## Naše možnosti

### Skladem pancéřové plechy od předních světových hutí

#### Výroba polotovarů

- díly pro vojenský a civilní sektor dle výkresové dokumentace

#### Výrobní možnosti

- výpalky – laser, 3D plazma
- ohraněné a skružené díly
- obrobky

#### Dodávky kompletních sestav



[protectparts.cz](http://protectparts.cz)

## ARMOX

SSAB

**ARMOX 370**  
**ARMOX 440**  
**ARMOX 500**  
**ARMOX 600**

## RAMOR

SSAB

**RAMOR 450**  
**RAMOR 500**  
**RAMOR 550**  
**RAMOR 600**

## DIFENDER

DILLINGER

**DIFENDER 400**  
**DIFENDER 450**  
**DIFENDER 500**  
**DIFENDER 600**

## MARS

INDUSTEEL

**MARS 380**  
**MARS 440**  
**MARS 500**  
**MARS 600**  
**MARS 650**  
**MARS 650**  
**Perforated**



# Když rozloučení se „čtyřiadvacítkami“, tak v „tygří“ kráse

V srpnu 1978 přistály na prostějovském vojenském letišti čtyři bitevní vrtulníky Mi-24D (kódové označení NATO Hind-D) s trup. č. 4009, 4010, 4011 a 4012. U 51. vrtulníkového pluku jim v tehdejší ČSLA (Československé lidové armádě) začala dlouholetá služba. Trvala pětáctyřicet roků! V květnu 2022 provedl státní podnik LOM PRAHA poslední plánovanou generální opravu bitevního vrtulníku Mi-24V/Mi-35 (kódové označení NATO Hind-E) na trup. č. 3365 a v roce 2023 naplánovaly Vzdušné síly Armády České republiky ukončit provoz „čtyřiadvacítek“.



Vzpomínat na Mi-24 si může každý po svém. Ve zlém i v dobrém. Pravdou je, že LOM PRAHA i jeho dřívější letecké opravy, měly s Hindy nemálo společného. Nejednalo se pouze o podporu životního cyklu letecké techniky, ale také o dílčí zajímavost, která zpočátku nebyla široké

veřejnosti natolik známa. Originální tygří kamufláž!

České „čtyřiadvacítky“ patří k leteckým jednotkám z aliančních zemí, sdružených v Asociaci tygřích letek (NTA – NATO Tiger Association). Ve svém znaku mají symbol tygra nebo jiné kočkovité šelmy. NTA,

kteřá existuje již 62 let, každoročně pořádá mezinárodní letecké cvičení (Tiger Meet), jehož nedílnou součástí je i klání o nejlepší kamufláž letounu či vrtulníku. Nejvyšší čas přiblížit malý, ale významný podíl státního podniku Ministerstva obrany České republiky na ojedinělém



„tygřím“ zbarvení bitevních vrtulníků Mi-24 z výzbroje 221. vrtulníkové letky. Uvedeme dva příklady:

**Alien Tiger neboli „tygří vetřelec“ číslo 3366.** Zajímavostí je, že v lakovně kbelského Závodu letadel LOM PRAHA byl proveden jeho nástřik dvakrát. Do té doby „nosil“ standardní zeleno-šedou NATO kamufláž a výsostné znaky v provedení low-visibility tak, jak jej dodal výrobce. „Tygří“ se poprvé uskutečnilo během února až května 2016. Za návrhem a zpracováním nového barevného motivu pro bitevní vrtulník z náměštské 22. základny vrtulníkového letectva stál Jan Růkr se svým bratrem. Původní návrh byl černobílý a barevné nastavení si zvolil sám autor. Inspirace pro ztvárnění motivu vrtulníku vychází ze stylu biomechanický surrealismus, jehož tvůrcem byl švýcarský malíř a sochař H. R. Giger, který se podepsal pod filmovou podobu filmového Vetřelce. Pro výsledný nástřik bylo v lakovně LOM PRAHA použito přes 40 kilogramů barev a ředidel. Celkové zpracování nového motivu metodou airbrush trvalo zhruba 200 hodin. O pět roků později byl „Alien“ v LOMu podruhé, tentokrát na generální opravě. Jelikož byla kamufláž „čtyřiadvacítky“ č. 3366 velice atraktivní a získala v roce 2016 prestižní ocenění The Best Painted Aircraft Trophy (nejlépe zbarvené letadlo s tygřímí motivy), padl nápad na nové zbarvení s drobnými „tygřímí“ úpravami. Proto přichází pokračování v podobě Alien Tiger 2. Na Tiger Meetu v květnu 2022 na řecké základně Araxos se „vetřelecká“ dvojka opět dostala na pomyslné stupně vítězů.

**Liberator neboli Mi-35 číslo 3369.** Za grafickým zpracováním stojí český street-artový umělec Vladimír Hirscher. Myšlenka nové kamufláže se zrodila na 221. vrtulníkové letce v souvislosti s 80. výročí založení 311. československé bombardovací peruti Royal Air Force, jejíž nositelkou tradic je náměštská základna vrtulníkového letectva. Tato jednotka RAF byla vyzbrojena letouny Vickers Wellington a Consolidated B-24 Liberator. Bitevní vrtulník Mi-24/35 trupového čísla 3369 byl po provedené generální opravě nastříkán v lakovně Závodu letadel státního podniku LOM PRAHA. Stroj byl nastříkán metodou airbrush a při celkové ploše stroje 100 metrů čtverečných bylo spotřebováno 50 kilogramů barev.

Autor: Pavel Lang  
Foto: LOM PRAHA



# Zetor Gerlach

## Mobilita pozemních sil

V prostorách vojenské střelnice Bzenec uskutečnila akce, jejímž cílem bylo formálním způsobem seznámit přítomné představitele jednotek Armády České republiky s produkty z portfolia skupiny Zetor, VTÚ Slavičín a s podporou společnosti EGO Zlín. Kromě příslušníků jednotek Pozemních sil AČR a Vojenské policie byl přítomen i zástupce Sekce průmyslové spolupráce MO.

Cílem akce bylo navázat na tradici setkávání zástupců průmyslové základny ČR se zástupci AČR, zvýšit povědomí o inovacích nabízených produktů, získávat zpětnou vazbu o potřebách armády a tím zvyšovat samostatnost českého státu v oblasti bezpečnosti a obranného průmyslu.

Součástí akce byly statické a dynamické ukázky produktů řady Zetor Gerlach, včetně příslušenství, nové antidronové zbraňové stanice a dálkově ovládaného mini vozítka, jež je standardně nesené na zádi vozidla.



www.athex.cz



### Inovace pevného závěru

patent CZ 308042-B6

Cenově atraktivní, bezkonkurenční moduly pro Ex prostředí.

#### ATHEX technology:

- patentované řešení **pevného závěru**, v ultra lehkém hliníkovém krunýři.
- až 70% lehčí oproti konkurenci!

Funkce:

- **Ochranný obal /úložisko** především pro elektrická zařízení.
- Variabilní modulární systém určený pro použití v **Ex prostředí**.

hasičí a záhranáři

těžký průmysl

těžba surovin

armáda

petrochemie

transportní systémy

automotive

ATHEX Technology s.r.o.

atelier: Kvitkova 2898/60

sídlo: Bartošova 5532, CZ - 76001 Zlín



### STAVEBNICE z polymerů ztracené bednění s příslušenstvím

Cenově dostupné, zero-waste, ekologické a praktické řešení pro rychlou a čistou výstavbu.

#### 1 - Výroba

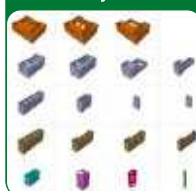

- Snadný transport
- Nízká hmotnost - stavební modul 3 kg
- Bez odpadu
- Využití recyklátu 20%
- Ruční montáž v řádu hodin bez poživ
- Výplň: sypká /tekutá hmota + izolanty

Použití: ochranné, obranné, civilní a veřejné stavby

#### 2 - Návrh stavby



#### 3 - Suchá montáž



#### 4 - Výplň



A4 Conti s.r.o.

Potoky 1767 Zlín, CZ - 760 01

www.rychlekrychle.cz





**SIGMA**



## OCHRANNÉ DÝCHACÍ FILTRY



### NOVÉ MODELY

S EXTRA NÍZKÝM DÝCHACÍM ODPOREM

- Tradice vývoje a výroby ochranných filtrů od roku 1935.
- Filtrační materiály pro záchyt široké škály škodlivých látek.
- Precizní výroba dle norem EN ISO 9001:2015, EN ISO 14001:2015, ISO 45001:2018 a AQAP 2110.
- Testování odolnosti proti průniku škodlivých látek ve vlastní chemické laboratoři.
- Vícestupňová kontrola jakosti vizuálními, fyzikálními a chemickými metodami na speciálních testovacích zařízeních.
- 100% výstupní kontrola, vysoká odolnost a životnost.



**SIGMA Výzkumný  
a vývojový ústav, s.r.o.**

Jana Sigmunda 313

783 49 Lučín

Tel.: (+420) 585 652 440

e-mail: [vvu@sigma.cz](mailto:vvu@sigma.cz)

[www.sigma-vvu.cz](http://www.sigma-vvu.cz)



# Inovace nejen pro letectví v elektronice i strojírenství

Spolupráce společností skupiny MESIT (člen skupiny OMNIPOL) s předními českými leteckými výrobci má bohatou historii, sahající až do 50. let minulého století. Tato spolupráce zahrnuje například letouny L-29, L-39 Albatros, L-59, L-159 Alca, L-410 a pokračuje vývojem a výrobou nových zařízení pro novou generaci letounů L-39NG a L 410 NG.

MESIT dodává pro letoun L 410 NG několik leteckých systémů, včetně systému měření paliva, elektronických součástí pro řízení odledňování trupu letounu, systému vyhřívání čelního skla, řízení vytápění kabiny a systému kontroly dodávek elektrické energie pro ohřev sond statického a celkového tlaku.

Pro letoun L-39NG v současnosti vyvíjí nové přístroje, které mají široké využití a plní klíčové funkce, včetně řízení le-



tounu, komunikace posádky, ovládání palubních zbraní, klimatizace a ovládání podvozku. Při vývoji těchto produktů využívá MESIT bohaté zkušenosti z předchozích leteckých a vojenských projektů. Zároveň aplikuje nové techniky, zejména v oblasti digitálního zpracování zvuku a mechanické pevnosti. Přístroje musí splňovat přísné požadavky na odol-

nost vůči vnějším vlivům, jako je například blesk a musí brát v úvahu extrémní pracovní teplotní rozsahy (-55 °C až +85 °C), a funkčnost v nadmořských výškách až 12 192 m. Důležitá je také minimalizace hmotnosti, vysoká spolehlivost, dlouhá životnost a opravitelnost. Bezpečnost a spolehlivost softwaru je prioritou, a proto všechny přístroje prochází přísnými certifikačními testy ve specializovaných laboratořích.

Kromě vývoje elektroniky MESIT rovněž nabízí komplexní strojírenské služby, vyrábí přesné hliníkové odlitky, provádí CNC obrábění a kvalitní povrchové úpravy kovů. Nedávno vyvinul a otestoval nové robotické pracoviště pro řízené tuhnutí, které zlepšuje kvalitu mechanických dílů, což oceňují zákazníci nejen v leteckém a obranném průmyslu.

## GLOMEX Military Supplies provozuje nové servisní centrum přístrojů nočního vidění

Brýle nočního vidění – označované zkratkou NVG – se staly standardní součástí vojenské a policejní výzbroje. Pracují na principu zesílení nízké úrovně zbytkového světla, jehož zdrojem jsou v nočních hodinách především Měsíc a hvězdy, ale také světelné znečištění způsobené lidskými aktivitami. Současné pokročilé systémy nočního vidění třetí generace dokážou zesílit zbytkové světlo až 100 000x a kvalita jejich zobrazení se neustále zvyšuje.

Podmínkou bezvadné funkce přístrojů nočního vidění je jejich pravidelný odborný servis. Společnost GLOMEX Military Supplies, která je výhradním dodavatelem kompletní škály přístrojů nočního vidění od renomovaných amerických výrobců do České republiky, otevřela letos v létě v Praze nové servisní centrum vybavené nejmodernějšími diagnostickými přístroji a spe-



cializovaným a výrobcí certifikovaným technickým vybavením, které umožňuje tyto citlivé přístroje a zařízení udržovat v náležitém stavu po celou dobu jejich životnosti. Ročně tady opraví stovky NVG brýlí dodaných nejen Armádě České republiky, ale i do zahraničí. Nejcitlivější součástí brýlí je samotný zesilovač jasu obrazu. Proto je třeba

důsledně dodržovat zásady uvedené v každém uživatelském manuálu – především by se brýle nikdy neměly zapínat při denním světle, to zesilovači škodí, dokonce může dojít k jeho nenávratnému zničení. Je nutné dbát také na hermetickou těsnost brýlí, aby se dovnitř nedostala vlhkost, která je může rovněž poškodit. Z toho důvodu je nezbytné po každém servisním zásahu, ať už jde o jejich vyčištění nebo seřízení, brýle naplnit dusíkem.

Většina výrobců uvádí jako hranici životnosti NVG brýlí 10 000 operačních hodin. Praktické zkušenosti však dokazují, že při správném používání a pravidelné odborné údržbě lze snadno tuto teoretickou hranici značně překročit bez toho, aby to bylo na úkor kvality zobrazení.





## B360 FULLY RUGGED NOTEBOOK



Getac



- MIL-STD 810H, odolnost proti pádu z výšky 180 cm, certifikace IP66 a volitelná odolnost proti solné mlze
- 12. generace procesoru Intel® Core™
- 13,3" FHD LumiBond® kapacitní dotykový displej (1 400 nitů) s technologií čitelnosti na přímém slunci
- Vylepšené podnikové zabezpečení s volitelnou funkcí vyměnitelného úložiště pro dva uživatele, kamera s funkcí Windows Hello ověřování pomocí obličeje, integrovaná čtečka 1D/2D čárových kódů a možnost vícefaktorového ověřování
- Technologie LifeSupport™ s možností výměny baterie
- Blesková rychlost přenosu dat pomocí Thunderbolt™ 4.



## UX10 FULLY RUGGED TABLET

Getac



- 12. generace procesoru Intel® Core™
- 10,1" FHD Lumibond® kapacitní dotykový displej (až 1 000 nitů) s technologií čitelnosti na přímém slunci.
- Vylepšené podnikové zabezpečení s volitelným systémem Intel® vPro®, s kamerou pro Windows Hello a volitelným vícefaktorovým ověřováním.
- Všestranné možnosti připojení I/O včetně Thunderbolt™ 4.
- Vylepšený výkon Wi-Fi, GPS a LTE.



# Výjezdní zasedání prezidia AOBP ČR

Dne 19. 9. 2023 zasedalo ve společnosti OPTOKON, a.s. prezidium Asociace obranného a bezpečnostního průmyslu České republiky. Součástí zasedání byla prezentace společnosti OPTOKON, a.s. v prostorách nově vybudovaného Datového centra Vysočina.

Ing. Štefl, generální ředitel společnosti OPTOKON, a.s., ve svém vystoupení přivítal zástupce prezidia AOBP a během své prezentace je seznámil se současným portfoliem produktů a služeb skupiny OPTOKON a s vizemi dalšího rozvoje, včetně současných výrobních aktivit v zahraničí. OPTOKON Group - kromě svých aktivit na projektech realizovaných pro české obranně bezpečnostní instituce klade důraz na rychlejší rozšíření svých exportních schopností. Klíčovým faktorem bude nadále odbornost a spolehlivost.

Ing. Prosecký a Ing. Müller pak ve svých prezentacích podrobněji hovořili o klíčových výzvách obranně bezpečnostního segmentu, o potřebě oborové spolupráce v oblasti kybernetické bezpečnosti a ochrany citlivých informací. Ve svých prezentacích se rovněž věnovali rozvojovým a budoucím aktivitám, postavených na službách umělé inteligence či kvantových počítačů.

Na závěr zástupci prezidia navštívili sály Datového centra Vysočina, velín, který využívá pro ochranu perimetru unikátní, OPTOKONEM vyráběný, opticko-akustický systém FOTAS i prostory bezpečnostního kompetenčního centra, testovací a akreditované EMC laboratoře společnosti OPTOKON, a.s.

***Po této velmi zajímavé prezentaci následovalo uzavřené zasedání nového prezidia AOBP ČR ve složení: Jiří Hynek RNDr., Jan Hamáček, MBA, Ing. Radek Hauerland, Ing. Kristýna Helm, Ph.D., Aleš Orel, Ing. Jaroslav Pecháček a Marika Přinosilová M.Sc***





# Představíme vám s jakými vizemi přicházejí noví členové prezidia

## Jan Hamáček, MBA



Jan Hamáček - viceprezident pro legislativu

V době, kdy jsem působil na různých ústavních funkcích, jsem vždy podporoval české firmy, a to buď formou podnikatelských delegací v době mého předsednictví Poslanecké sněmovny Parlamentu České republiky, nebo konkrétními projekty, které za mého vedení realizovalo Ministerstvo vnitra ČR.

V současné době působím jako místopředseda Sekce obranného průmyslu Hospodářské komory ČR a jsem přesvědčen, že zkušenosti získané na této pozici budu schopen uplatnit i ve vedení AOBP. Problémy, které řešíme v sekci OP, se dotýkají i členských firem AOBP. Namátkou lze zmínit problematiku taxonomie CSR, či nutnou úpravu klíčové legislativy na národní úrovni, například zákona o zadávání veřejných zakázek. Jakkoliv se v současné době soustředí pozornost zejména na produkty obranného průmyslu, jsem přesvědčen, že nesmíme pouštět ze zřetele ani zajišťování vnitřní bezpečnosti. Česká republika se pravidelně umísťuje mezi nejbezpečnějšími zeměmi světa. Aby tomu tak bylo i nadále, je třeba pokračovat v modernizaci výbavy Policie ČR, Hasičského záchranného sboru i dalších bezpečnostních sborů a jsem přesvědčen, že i v této oblasti mají české firmy co nabídnout a opět zde nalezneme mnoho úspěšných příkladů z minulosti.

Jsem připraven s maximálním nasazením pracovat ve prospěch českého obranného a bezpečnostního průmyslu a věřím, že při své práci budu moci využít zkuše-

nosti ze svého působení v minulosti jak na národní, tak mezinárodní úrovni.

## Ing. Kristýna Helm, Ph.D.



Ph.D. Kristýna Helm - viceprezidentka pro mezinárodní vztahy

V AOBP působím od roku 2016. Na základě nominace Ministerstva obrany ČR zastávám funkci National Focal Point pro Evropský obranný fond a pozici Národního zástupce ve Výboru NATO pro vědu a technologie (NATO Science&Technology Board). Jsem také zástupkyní vedoucího české delegace průmyslové poradní skupiny NATO (NATO Industry Advisory Group) a členkou Defence Business Unit ASD (The AeroSpace and Defence Industries Association of Europe). Kromě toho přednáším českým a mezinárodním studentům na Vysoké škole ekonomické v Praze o mezinárodní bezpečnosti, obranném průmyslu a mezinárodním obchodu s vojenským materiálem.

Veškeré tyto zkušenosti a kontakty bych chtěla zhodnotit i na pozici viceprezidentky pro mezinárodní vztahy AOBP. České společnosti obranného a bezpečnostního průmyslu mohou nabídnout širokou škálu produktů, služeb a komplexních řešení, které svou jedinečností, flexibilitou a technickou vyspělostí mohou úspěšně konkurovat na světových trzích. Posílením cílených proexportních aktivit je možné zvýšit působení českých firem ve světě. Často ale není takové povědomí

o těchto řešeních na domácí půdě. Z toho důvodu bych ráda posílila spolupráci se státní správou, zákonodárními orgány a dalšími institucemi, které mohou zlepšit prostředí pro české firmy obranného a bezpečnostního průmyslu. Je také potřeba usilovat o maximální zapojení českých podniků do mezinárodních dodavatelských řetězců a do mezinárodních projektů, které se neobejde bez nastavení mechanismu pro spolufinancování této účasti ze strany českého Ministerstva obrany. České firmy bych pak ráda podpořila v zapojení do výzkumných a vývojových aktivit, které probíhají na půdě Evropské obranné agentury, v rámci projektů Evropského obranného fondu, do studií NATO Industry Advisory Group nebo do aktivit NATO STO.

## Aleš Orel



Aleš Orel - viceprezident pro výzkum a vývoj

Po více jak šesti letech zkušeností na pozici marketingového specialisty, obchodního zástupce a nyní jednatele společnosti věřím, že mohu nabídnout Asociaci své osobní zkušenosti z našeho segmentu obranného průmyslu sekce CBRN, jakožto i kontakty ze světových trhů, které díky své pracovní náplni navštěvuji za účelem prezentace naší společnosti velice aktivně. Jsme rodinná společnost ORITEST spol. s r.o., která se neustále snaží vyvíjet a vyrábět nové prostředky pro detekci bojových chemických a toxických látek a také zlepšujeme svou kvalitu a efektivitu výrobků, které již v nabídce máme. Česká republika je silným hráčem na světovém trhu s kvalitními výrobky, které mohou ce-

losvětově konkurovat, což je také ukázkou velikosti a pestrosti členů naší asociace. Aktivní propagace Asociace obranného a bezpečnostního průmyslu je podporou veškerých firem, které jsou její součástí vč. té naší. V současné době patří dle počtu členů k té největší na světě.

Komunikace se současnými partnery a navazování nových pracovních vztahů je pro mě pracovní náplní a hlavně potřebou.

### Ing. Jaroslav Pecháček



Jaroslav Pecháček – viceprezident pro strategické plánování

Naše rodinná firma SWORDFISH se zabývá přepravou vojenského a bezpečnostního materiálu a je členem AOBP již od svého vzniku v roce 2009. Svou činnost v Asociaci jsem tak začal příchodem do firmy svého otce v roce 2019. Plukovník ve výslužbě, Jaroslav Pecháček st., stál u zrodu AOBP a dlouhou dobu zastával funkci viceprezidenta, zatímco já jsem z počátku působil v roli jeho poradce, kdy jsem měl skvělou příležitost pozorovat a učit se v novém prostředí. Svě dosavadní zkušenosti z vedoucích funkcí u nadnárodních korporací, stejně jako akademické vzdělání na Fakultě Mezinárodních vztahů mohou nyní uplatnit nejen ve vlastním byznysu, ale i při zastupování firem a reprezentaci jménem Asociace. Ve funkci Viceprezidenta se mi otevírají nové možnosti a příležitosti, jak ovlivnit, v tom nejlepší slova smyslu, činnost a fungování Asociace ve prospěch českého obranného průmyslu. Díky své každodenní aktivitě v mezinárodní přepravě a intenzivnímu kontaktu s velkým počtem členských firem napříč obory, máme relevantní informace v čase o tom, jaké

jsou jejich potřeby ve vztahu k exportu, a to nejen u zboží vojenské povahy. Propojení čistě obranných firem s civilním sektorem je trend, který je stále silnější a tato synergie umožňuje účinnější přenos nově vyvinutých technologií do výroby a k následné nabídce na trhu. K takovému propojení dochází i v Radě ředitelů, poradním orgánu Prezidia AOBP, kde vznikají odborné sekce tvořené členskými firmami. Jednou z nich je sekce Komplexní ochrany hranic a kritické infrastruktury, kde působím v roli předsedy. V našem snažení máme za cíl efektivně prezentovat české výrobky a služby jako součást komplexních řešení. To má velký potenciál využití pro ekonomickou Diplomacii na veletrzích či podnikatelských misích, kde mnohdy není časový ani finanční prostor efektivně se prezentovat jinak, než společně. Součástí jednotlivých řešení jsou firmy od letectví, pozemní techniky, CBRN ochrany až po hi-tech komponenty a přístroje nebo IT řešení. Další oblastí, ve které vidím šance pro český obranný a bezpečnostní průmysl, je mezinárodní prostředí, kde dynamicky dochází ke stále novým výzvám a hrozbám. Situace na Ukrajině, blízkém východě nebo kontrola migrace jsou témata, která rezonují politikou i byznysem. Aktivně se účastním mezinárodních akcí a misí s cílem udržet si kontakt a přehled, v čemž hodlám intenzivně pokračovat. Propojením českého průmyslu a výzkumných institucí se zahraničními partnery vzniká obrovská příležitost, ať už ve vztahu k budoucí obnově Ukrajiny nebo v rámci iniciativ na zvýšení obranyschopnosti zemí EU a NATO, jako je např. Evropský obranný fond EDF. Výdaje na obranu porostou a česká exportní ekonomika musí právě tohoto momentu využít. V řadě případů to však bude možné jen úspěšnou spoluprací se zahraničními partnery a organizacemi.

### Marika Přinosilová, MSc.

Jako viceprezidentka pro kooperaci a obchod jsem začala působit v Asociaci obranného a bezpečnostního průmyslu (AOBP) v květnu 2023. Již téměř 20 let se věnuji oboru obranných a leteckých technologií v různých společnostech aktivních v ČR na pozicích intenzivně se zabývajících průmyslovou spoluprací, zahraničním obchodem a komunikací. Od roku 2016 působím na pozici ředitelky marketingu a komunikace ve společnosti OMNIPOL. Od roku 2014 do roku 2016 jsem zastávala pozici viceprezidentky a členky správ-



Marika Přinosilová, MSc. – viceprezidentka pro kooperaci a obchod

ní rady Nordic Chamber od Commerce. V letech 2012 až 2016 jsem působila jako ředitelka marketingové komunikace pro střední, východní a jižní Evropu ve společnosti Saab a ještě dříve ve společnosti BAE SYSTEMS. Během své profesní praxe jsem tak měla možnost získat bohaté zkušenosti, hlavně co se týká mezinárodního obchodu a zahraničních kooperací, seznámila jsem se také s fungováním jak velkých mezinárodních firem, tak i čistě českých výrobních podniků. Jsem přesvědčena, že práce profesních sdružení jako AOBP je pro obor velmi důležitá a může významně napomoci v různých oblastech, kde by jednotlivé společnosti těžko získávaly pozornost.

Asociace je v tomto směru velmi aktivní a v uplynulých letech výrazně rozvíjela svou iniciativu i v mnoha nových oblastech, což je nepochybně důležitý přínos a pomoc pro všechny členské organizace. Jako pro viceprezidentku pro kooperaci a obchod je pro mě důležité posilovat dobré jméno českého obranného a bezpečnostního průmyslu. Ráda bych se proto mimo jiné zaměřila na prezentaci firem na zahraničních výstavách a veletrzích. V této souvislosti se také plánují intenzivně věnovat spolupráci s ministerstvy zahraničních věcí, průmyslu a obchodu i obrany a podpoře těchto resortů obranného průmyslu.

Připravil Miloš Soukup

Foto: AOBP ČR a Adriana Jesenská





# Nositelné dohledové systémy v obranných a bezpečnostních aplikacích

Povolání v obranných a bezpečnostních složkách je spojeno s prací v extrémních podmínkách s řadou nebezpečných faktorů. Pro snížení rizikových faktorů a zvýšení bezpečnosti se do praxe zavádějí nositelné dohledové systémy pro záznam biomedicínských a environmentálních dat. Jejich širší praktické využití je však omezeno finančními, legislativními a technologickými aspekty. Na katedře zdravotnických oborů a ochrany obyvatelstva Fakulty biomedicínského inženýrství ČVUT jsou vyvinuty a v praxi využívány telemedicínské nositelné systémy především pro zásahové jednotky a pro použití v nebezpečných prostředích. Konkrétními aplikačními oblastmi systémů jsou: identifikace externích rizik, pasivní ochrana zdraví uživatelů, lokalizace a sledování aktivity, výcvik a školení. Technologie vznikly a jsou vyvíjeny



v souladu s požadavky průmyslu a praxe v rámci řady společných aktivit či konkrétních R. & D. projektů, jako např. projekt TAČR „MIHRIL II. - progresivní balistický pancíř pro ozbrojené složky“, projekt MV ČR „Chytrý systém pro nositelné ochranné pomůcky umožňující dohled a plánování policejních a armádních zásahů“, projekt MV ČR „Využití virtuální reality

a simulovaných modelových případů bezpečnostního charakteru usnadňující výcvik a reakci příslušníků policie v rizikových situacích“. U uvedených aktivit jsou stanoveny nejen metodiky používání v rámci jednotlivých jednotek policie a armády, ale také vytvořeny nové technické prostředky využívající ICT a metody AI. Jádro biotelemetrické části systému umožňuje sledovat a hodnotit srdeční, dechovou a dermální aktivitu, a pohybovou aktivitu. V rámci specifických aplikací vyvinuté technologie umožňují sledovat a hodnotit posturální funkce, řeč, chování očí, odhadovat emoce atd. Dále technologie umožňují detekovat externí rizika, jakými jsou zásahy ze zbraní, nebezpečné látky v ovzduší, vysoké nebo nízké teploty atd. Uvedené technologie umožňují nejen zvýšit bezpečnost členů jednotek, ale také zefektivnit řízení zásahů, trénink a preselekcii.

## Společnou cestou



**SWORDFISH s.r.o.**



**SWORDFISH s.r.o.**, jako člen skupiny Czechoslovak Ocean Shipping, navazuje na aktivity bývalé Čs. námořní plavby. Zajišťujeme dopravní a logistický servis českým, slovenským i dalším zahraničním firmám, především v oblasti obchodu s vojenským materiálem či jinak specifickým zbožím. Se svým expertním týmem jsme jedním z mála úzce specializovaných dodavatelů těchto služeb ve střední Evropě.

### Oblasti služeb:

- komplexní servis pro přepravu speciálního, vojenského nebo nebezpečného materiálu (IMO/ADR);
- přeprava námořní, letecká, pozemní a kombinovaná;
- FCL/LCL, RORO, air/sea chartering, celní deklarace, tranzitní povolení;
- konzultační činnost v oblasti logistiky a mezinárodní přepravy.





# VIAVIS

sítěžime podstatně

VIAVIS a.s.  
Obránců míru 237/35  
703 00 Ostrava-Vítkovice  
IČ: 25848402

obchod@viavis.cz  
+420 596 174 250  
www.viavis.cz

#### VIAVIS a.s. poskytuje konzultačně metodické a poradenské služby v oblastech:

- informační a kybernetické bezpečnosti;
- technických opatření sítové a serverové infrastruktury ICT systémů;
- organizačních opatření informační a kybernetické bezpečnosti;
- řešení kybernetických útoků a bezpečnostních incidentů;
- fyzické a personální bezpečnosti;
- ochrany osobních údajů;
- ochrany neveřejných informací a obchodního tajemství;
- penetračních testů;
- vzdělávání a dalších.

#### V praxi to znamená, že VIAVIS a.s. může např.:

- suplovat Bezpečnostního manažera;
- suplovat náplň činností rolí Manažera a Architekta kybernetické bezpečnosti;
- pomáhat s tvorbou bezpečnostní dokumentace a následnou aktualizací;
- pomáhat se zavedením systému řízení informační bezpečnosti a následnou údržbou;
- pomáhat s přípravou technické specifikace zadávací dokumentace pro výběrové řízení;
- pomáhat s výběrem bezpečnostních opatření;
- pomáhat řešit bezpečnostní incidenty, včetně komunikace s úřady;
- poskytovat konzultačně metodickou činnost dle potřeby objednatele;
- vzdělávat a „koučovat“ bezpečnostní management;
- vzdělávat zaměstnance.



**FORTE a.s.**  
Mostkovice 529,  
798 02 Mostkovice

Tel.: +420 581 111 623, +420 775 750 345  
Fax: +420 582 349 810  
vladislav.holik@forteas.cz; forte@forteas.cz



- Opravy, revize, kalibrace, servis vojenské techniky a zbraní
- Opravy a údržba leteckých pozemních zařízení
- Kalibrace speciální techniky
- Údržba letadlových celků dle EASA Part-145, EMAR-145
- Akreditovaná kalibrační laboratoř č. 2302 pro metrologii v oblasti elektrických veličin
- Zahraniční obchod s vojenským materiálem v rozsahu povolení podle Zák. č. 38/1994 Sb.
- Metrologická činnost pro armádu ČR a civilní sektor

[www.forteas.cz](http://www.forteas.cz)



## SP Sigma Solutions, s.r.o.

Bořivojova 29/824, 130 00 Praha 3

Tel.: +420 603 549 817

cap@spsigma.eu



Společnost SP Sigma Solutions, s.r.o. je nezávislá poradenská společnost, která poskytuje služby pro ICT a obchodní projekty.

- Máte náročné projekty, my máme efektivní řešení.
- Návrh firemních procesů
- Návrh informačního systému
- Řízení ICT projektů
- Krizové řízení ICT projektů
- Služby zabezpečení informačních systémů
- Rozvoj obchodní strategie
- Řízení změn
- Řízení obchodních projektů
- Školení a konzultace projektového řízení



[www.spsigmasonline.eu](http://www.spsigmasonline.eu)

# CETAG

knowledge is power

## Cetag, s.r.o.

Znalecká kancelář pro obor ICT

Tel.: +420 724 871 197

info@cetag.com

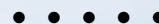

Zpracujeme znalecké posudky např. na

- odhad výše škod při kyberútoku
- cenu služeb a zboží při přeprodeji v rámci skupiny
- hodnocení licenčních podmínek
- posouzení cen v rámci žádosti o dotaci a další

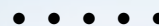

[www.cetag.com](http://www.cetag.com)

# Vojenský opravárenský podnik VOP se modernizuje pro Armádu ČR

VOP CZ, jako státní podnik Ministerstva obrany ČR, aktivně investuje do modernizace svého provozu pro potřeby AČR v 21. století. Válka na Ukrajině jasně ukázala nutnost a potřebu mít nejen dobře vybavenou armádu, ale i dobře zabezpečený její servisní provoz. A to je primární účel státního podniku VOP CZ.

VOP CZ během letošního dubna dokončila další fázi investic do technologií, která má hodnotu přes 44 milionů korun a která nejen umožní navýšit výrobní kapacity firmy či soběstačnost, ale také sníží energetickou náročnost výroby. Zatímco současná vlna investic mířila do výrobního zařízení, v další fázi bude podnik investovat i do fotovoltaiky, která pokryje až 16 % spotřeby elek-



trické energie firmy a sníží uhlíkovou stopu o 15,6 %.

„Stáváme se více soběstační při opravách a výrobě vojenské techniky. Znamená to pro nás úsporu nákladů na logistice do-  
dávek, zkrácení výrobních časů a celko-

vě větší flexibilitu. Aktivně posilujeme připravenost a zajištění servisních a výrobních potřeb pro Armádu ČR,“ vysvětluje tehdejší ředitel podniku Marek Špok.

Investice do technologií VOP CZ přichází v době, kdy se český obranný průmysl aktivně zapojuje do zvýšené poptávky vojenské techniky na mezinárodním trhu. Velkou roli bude tento státní podnik hrát například v historicky největším akvizičním projektu

pozemní techniky Armády ČR, kterým je pořízení 246 bojových vozidel pěchoty CV90 od firmy BAE Systems. V halách VOP CZ bude probíhat finální kompletace vozidla CV90. Předání prvních obrněnců do užívání Armády České republiky je naplánováno na rok 2026.

# MAX MERLIN

**MAX MERLIN spol. s r.o.**

Dlouhá 16/705,  
110 00 Praha 1 - Staré Město  
Tel.: +420 286 853 438  
Fax: +420 286 853 439

**Prodejce zbraní  
a vojenské techniky**

[max@maxmerlin.cz](mailto:max@maxmerlin.cz)  
[www.maxmerlin.cz](http://www.maxmerlin.cz)

**SIGSAUER**



**Trijicon**



**MOSSBERG**



**BANZAI spol. s r.o.**  
Olšanská 2666/7, 130 00 Praha 3

tel.: +420 271 773 658, e-mail: [banzai@banzai.cz](mailto:banzai@banzai.cz)

Pouze oficiální dovoz a velkoobchodní distribuce,  
žádejte u Vašich prodejců! [www.banzai.cz](http://www.banzai.cz)

**BANZAI**



# Únik citlivých dat může být vážnou hrozbou. Chraňte svá data s aplikací Talkey

Zcizenou osobní identitu lze zneužít mnoha způsoby, ať už se jedná například o sjednání podvodné půjčky, otevření bankovního účtu na jméno poškozeného, podání falešného daňového přiznání, vydírání, šíření škodlivého obsahu aj. Je tudíž nanejvýš důležité věnovat kyberbezpečnosti patřičnou pozornost.

Talkey slouží k bezpečnému ukládání dat a šifrování elektronické komunikace. Aplikace účinně minimalizuje bezpečnostní rizika, jimž jsou uživatelé vystaveni v digitálním světě, ať už se jedná o jednotlivce, či firmy. Implementované algoritmy Talkey splňují standardy doporučované Národním úřadem pro kybernetickou a informační bezpečnost a Národním bezpečnostním úřadem.

## Co všechno aplikace Talkey zvládne?

Talkey disponuje šifrovaným virtuálním diskem, který automaticky zašifruje data do něj vložená, a to jak na vlastním zaří-



zení, tak i v online úložištích typu Google Disk, iCloud apod. Data lze přitom sdílet s dalšími uživateli Talkey.

Díky aplikaci lze také bezpečně vymazat ze zařízení soubory a složky bez možnosti jejich obnovení, dokonce ani pomocí speciálních nástrojů.

Pokročilé šifrování e-mailové komunikace je samozřejmostí. Odeslaný e-mail vypadá včetně příloh jako hromada nelogic-

kých znaků a přečíst jej dokáže pouze příjemce, který vlastní jedinečný klíč k jeho dešifrování.

„Aplikace Talkey je při zachování nejpřísnějších bezpečnostních parametrů uživatelsky přívětivá, cenově dostupná a nijak neovlivňuje rychlost zařízení, v němž je instalována,“ uvádí CEO společnosti Talkey a.s. Aleš Hranoš. „Doporučujeme proto na nic nečekat a učinit první kroky k zabezpečení vašich dat.“

## Bezplatná zkušební verze

Chcete-li nezávazně prozkoumat všechny funkce a možnosti Talkey, je pro vás zdarma k dispozici 30denní zkušební verze.



[www.talkey.com](http://www.talkey.com)

**Stáhněte si Talkey do svého zařízení zdarma a mějte svá data v bezpečí.**

## VAKUFORM s.r.o.

U Tescomy 198, 760 01 Zlín

Tel.: +420 577 211 676,

+420 605 832 042

**VAKUFORM**



**VAKUFORM s.r.o. je česká firma, jejíž předmětem činnosti je:**

- vývoj a výroba zdravotnických prostředků zejména pro poskytnutí neodkladné přednemocniční péče;
- vývoj a výroba prostředků používaných civilními a armádními složkami záchranného systému v ČR (IŽS) a v zahraničí;
- vývoj a výroba vysokofrekvenčně svařovaných výrobků vč. subdodávek pro vyšší dodavatele;
- vývoj a výroba textilních výrobků vč. subdodávek pro vyšší dodavatele.

Výrobky VAKUFORM® jsou používány ve vojenském zdravotnictví od roku 1997 a to v osmi armádách členských států NATO a celkový počet přidělených NSN činí aktuálně 41.

[vakuform@vakuform.cz](mailto:vakuform@vakuform.cz)  
[www.vakuform.cz](http://www.vakuform.cz)

**Hengst**  
FILTRATION



[www.delbag.net](http://www.delbag.net)

# PBS VELKÁ BÍTEŠ ZNÁSOBÍ VÝROBU V SEGMENTU MOTORŮ DO STŘEL A DRONŮ

Své plány do budoucna společnost nastínila během návštěvy ministryně obrany Jany Černochové.



Společnost PBS Velká Bíteš, jeden z největších výrobců leteckých motorů, komponentů do letadel, energetických celků a kryogenických řešení, zdvojnásobí v následujícím roce svou výrobu. Důvodem je zejména zvýšená poptávka po motorech do střel s plochou dráhou letu a dronů. Ty jsou dodávány především do USA, zemí NATO, popř. do vybraných zemí jihovýchodní Asie. Střely s motory z produkce PBS jsou nasazovány také v bojích na Ukrajině. O vysoké úrovni vývoje a výroby ve společnosti PBS Velká Bíteš se během své návštěvy přesvědčila také ministryně obrany Jana Černochová.

„Plně vnímáme současnou silnou poptávku svobodného demokratického světa po bezpečnostních a obranných řešeních. Tomu také přizpůsobujeme naši výrobu, která se v blízké budoucnosti zdvojnásobí. Výrazně tím posílíme svou přítomnost na trhu motorů pro obranná zařízení, zejména na našich klíčových trzích, kterými jsou Spojené státy nebo Evropa. Motory naší výroby jsou využívány také v rámci

dodávek na Ukrajinu,“ říká Milan Macholán, generální ředitel PBS Velká Bíteš. V souvislosti se zdvojnásobením výroby dojde také v následujících několika letech k navýšení počtu zaměstnanců výrobního podniku.

PBS Velká Bíteš však očekává růst také v ostatních segmentech své činnosti a produkce, například vývoji komponentů do letadel, helikoptér a bezpilotních prostředků. Strategií firmy je v tomto ohledu mimo jiné úzká a přímá spolupráce s globálně významnými evropskými, americkými, ale také ukrajinskými partnery, která má za cíl vývoj nových řešení odpovídajících požadavkům zákazníků. Jedná se například o oblast energetických jednotek pro letadla a vrtulníky, kde je PBS Velká Bíteš jednou z pouhých čtyř společností na světě s civilní certifikací EASA.

„Během své návštěvy jsem se přesvědčila, že společnost PBS Velká Bíteš právem patří mezi strategické firmy českého leteckého průmyslu a zároveň je důležitým partnerem pro naplňování našich obranných

závazků. Je účastníkem řady klíčových obranných projektů a je důležitým spoluhráčem pro velké výrobce obranné letecké techniky, především v USA a Evropě. Ráda jsem se seznámila s aktuální výrobou i budoucími plány, které znamenají posílení konkurenceschopnosti celé České republiky v rámci leteckého a obranného průmyslu,“ uvedla ministryně obrany Jana Černochová.

Úspěch PBS Group z posledních měsíců však na druhou stranu bohužel přináší také častější tzv. hybridní hrozby. „Jedná se o pokusy proniknout do vnitřních systémů společnosti či pokusy o diskreditaci nebo odkup společnosti. Tento negativní trend sledujeme především v souvislosti s našimi zvýšenými dodávkami na pomoc Ukrajině,“ říká Milan Macholán, generální ředitel PBS Velká Bíteš. „Naštěstí se můžeme opřít o důvěru a podporu u nejrůznějších institucí v České republice i na mezinárodním poli,“ doplňuje Milan Macholán.



# Vývoj chytré avioniky



ESC DEFENCE s.r.o., jako součást ESC AEROSPACE, je společnost zabývající se vývojem technologií zaměřených na širokou škálu unikátních zákaznických aplikací, a to nejen v oblasti obrany, ale i v civilním sektoru. ESC je jednou z předních společností v ČR s rozsáhlými znalostmi a praktickými zkušenostmi v oblasti vývoje hardwarových a softwarových řešení pro AIR a SPACE mise.



Nabyté zkušenosti v současné době ESC uplatňuje v řadě EDF projektů zaměřených do oblasti vývoje chytré munice a avioniky pro řízení proudového pole syntetizovaným proudem. V oblasti chytré munice se ESC věnuje např. vývoji: i) systému správy a distribuce elektrické energie, ii) výpočetní jednotky s integrovaným RTOS (real-time operating system) odolné na počáteční zrychlení, iii) navigačního řešení s vysokou

úrovní odolnosti na jamming/spoofing. Činnosti související s chytrou municí jsou spojeny s mnoha omezeními, např. velikost, příkon, výkonnost, EMC kompatibilita, vysoká spolehlivost atp. To vede na unikátní řešení s užitím nových a udržitelných technologií. Stejně tak je tomu i u vývoje avionických komponent pro systém řízení tzv. „synthetic jet“ aktuátorů, u nich je stěžejní vysoká energetická účinnost, nízké zkruslení řídicích napětí

a velký příkon. Aktuální vývojové činnosti představují velkou výzvu jak z oblasti HW, tak i SW řešení, což vede na vysokou míru inovativnosti a potřebu podrobit užití komponenty a vyvinuté systémy jejich výkonnostním a provozním limitům. V rámci všech fází výzkumu/vývoje/výroby/testování jsou všechny komponenty, které jsou předmětem zájmu, podrobně analyzovány a testovány v simulovaném prostředí v laboratořích i v podmínkách blízkých reálnému nasazení. Tyto činnosti přinášejí nové poznatky o parametrech dílčích částí systémů, které by nebyly možné bez hlubokého pochopení jejich provozních limitů. Praktické poznatky a zkušenosti umožňují ESC použití těchto komponent napříč i v jiných technických oblastech, čímž rozšiřují uplatnitelnost a oblasti zájmu ESC.

## Nová generace zabezpečovacího systému ASSET od Trade FIDES přichází na trh

Společnost Trade FIDES uvedla na podzim roku 2023 na trh novou verzi bezpečnostního systému ASSET. Jedná se o integrovaný bezpečnostní systém, který spojuje služby Poplachového zabezpečovacího a tísňového systému (PZTS) s Elektronickou kontrolou vstupu (EKV). Systém doplňují další funkce jako například evidence docházky, elektronická návštěvní kniha, řízení vjezdu a obsluha parkoviště, klíčové hospodářství, zjednodušená MaR a integrace kamerovými systémy DVS.



Produkt ASSET je použitelný jak pro malou prodejnu, tak pro složité komplexy skládající se z několika budov bez omezení vzdálenosti mezi nimi. Používá jej mimo jiné také Policie, Armáda ČR, velké průmyslové společnosti, malé a střední podniky, galerie, chráněné památky

a další subjekty z veřejné i soukromé sféry. Nová verze systému ASSET nabízí rozšířenou možnost v oblasti integrací, obzvláště co se týká rychlosti vývoje nových integrací produktů třetích stran a podporovaných technologií. Software ASSET staví na moderních technologiích jako je

.NET 7, který využívají aplikace ASSET Server, ASSET Client, ASSET Config a další. Díky inovacím je řešení zabezpečení efektivnější a nabízí další funkce. Systém například poskytuje možnost šifrované komunikace na úrovni celého systému od karty až po server. Filosoficky vychází nová generace ASSETU z myšlenky stávajícího systému. Tato verze softwaru však posouvá možnosti integrace a modularity na další úroveň. Nyní je například možné provozovat ASSET Server a ASSET Client přímo v řídicí jednotce, díky čemuž odpadá nutnost mít samostatný server na menších instalacích. Nasazení novinky probíhá na základě individuálního posouzení potřeb každého zákazníka.

# Dny NATO v Ostravě & Dny Vzdušných sil AČR se odehrály opět ve velkém stylu

První den 23. ročníku Dnů NATO v Ostravě & 14. ročníku Dnů Vzdušných sil Armády České republiky proběhl ve znamení tématu modernizace. Již tradičně měli návštěvníci možnost vidět to nejlepší z činnosti a techniky jednotek Integrovaného záchranného systému, bezpečnostních sborů a armády nejen České republiky ale i dalších osmnácti států. V pozdně letním počasí jich na Letiště Leoše Janáčka Ostrava zavítalo přibližně 100 tisíc.



Za účasti premiéra České republiky Petra Fialy, ministryně obrany Jany Černochové, ministra vnitra Víta Rakušana, hejtmana Moravskoslezského kraje Jana Krkošky, primátora statutárního města Ostravy Jana Dohnala a vrcholných představitelů veřejného života byla výstřelem z tanku T-72M4CZ zahájena tato akce.

Prostor areálu akce se rychle zaplňoval a brzy byl naplněn nadšenými návštěvníky, kteří si užívali jak techniku na statických ukázkách, tak pozemní i letecké dynamické ukázky. Na mošnovském letišti bylo více než 90 letounů a na tisíc kusů pozemní techniky. Je těžké vyzdvihnout konkrétní ukázkou, ale zcela jednoznačně ve vzduchu dominoval letoun F-35A amerického letectva a později F-35B britského královského letectva, který ukázal i svou unikátní schopnost a zůstal viset ve vzduchu. Tak, jako v jiných ročnících, byl i letos

velký zájem o akrobatická vystoupení leteckých skupin, které reprezentovaly švýcarský PC-7 TEAM a polské skupiny Orlik a Żelazny. Na zemi se pak střídaly ukázky činnosti jednotlivých druhů vojsk, policie, Celní správy ČR a Vězeňské služby ČR.

Polsko, které má letos statut speciálního partnerského státu akce, pojalo svou účast opravdu velkolepě. Pozemní síly Polska nezůstaly pozadu za letectvem, návštěvníci akce tak mohli vidět dosud nejrozsáhlejší prezentaci těžké techniky a speciální výbavy, včetně premiérového vystoupení 25. letecké kavalérie.

Na 23. ročníku Dnů NATO v Ostravě & Vzdušných sil AČR se poprvé veřejnosti představily nejnovější přírůstky v inventáři českého letectva - bitevní vrtulník AH-1Z Viper a víceúčelový UH-1Y Venom. Zcela obleženy byly transportní letouny A400M Atlas německého a lucemburského letectva a C-17 Globemaster amerického letectva, které si mohli návštěvníci prohlédnout i zevnitř. Proudů osob, které obcházely kompletní prostor statických ukázek, v podstatě nebral konce.

*Autor a foto: Jagello*





# Dny NATO v Ostravě & Dny Vzdušných sil AČR proběhly opět na výbornou

Druhý den 23. ročníku Dnů NATO v Ostravě & 14. ročníku Dnů Vzdušných sil Armády České republiky na Letišti Leoše Janáčka Ostrava navštívilo 85 000 osob. Spolu se sobotou je to celkem 185 000 návštěvníků, kteří v horkém, pozdně letním počasí sledovali ve vzduchu i na zemi špičkové ukázky činnosti a techniky armád, ozbrojených a bezpečnostních sborů a jednotek Integrovaného záchranného systému z celkem devatenácti partnerských zemí. Dny NATO v Ostravě & Dny Vzdušných sil AČR, konané pod záštitou prezidenta České republiky, plně potvrdily svou vedoucí pozici bezpečnostní přehlídky evropských rozměrů.



Hlavním tématem letošního ročníku byla modernizace, která se ve světle ruské agrese na Ukrajině dlouhodobě ukazuje jako nezbytná. I proto bylo velmi zajímavé vidět starší techniku vedle té nové, která je již používána nebo je její pořízení v budoucnu plánované. Nejvíce tak rezonovala ojedinělá prezentace tří letounů F-35A Lightning II amerického letectva a dvou F-35B Lightning II britského Královského letectva ve střední a východní Evropě.

Partnerské země dopravily do Ostravy ukázky té nejlepší techniky, kterou disponují jejich armády. Opravdu velkoryse prezentaci pojalo Polsko, které se svého statutu „Speciální partnerské země“ zhostilo na výbornou. Kromě rozsáhlé prezentace pozemních sil i letectva návštěvníci mohli vidět všechny jednotky polských speciálních sil, jejich výzbroj a rovněž premiérovou dynamickou ukázkou jednotky GROM s českou policií. Nechyběl tradiční bojový výsadek v podání příslušníků jed-

notky AGAT, přičemž tato jednotka představila i svou techniku – lehké taktické vozidlo Oshkosh M-ATV, terénní vozidlo HMMWV či mini dron FLYEYE.

Svou prezentací měly v areálu akce i jednotky speciálních sil Formosa, GROM, Komandos a NIL. Poprvé byl mimo Polsko představen nejnovější přírůstek ve výzbroji polských pozemních sil a jeden z nejlepších hlavních bojových tanků současnosti, K2 Black Panther. Dále nechyběla například samohybná houfnice



Krab, minomet RAK, protiletadlový raketový systém POPRAD či výsadkové vozidlo AERO 4x4 KAFAR. Právě na polské vojenské technice byl zřetelně vidět rozsáhlý posun v modernizaci.

Další zemí, která svou účast pojímá už tradičně nadstandardně, je Německo. Pozemní armáda, letectvo a námořnictvo představily hned osm letounů a vrtulníků, v čele s dvěma transportními obry A400M Atlas. Jeden z nich se ukázal při letových ukázkách, přičemž efektní vystoupení měl i armádní vrtulník NH90. Druhý Atlas si návštěvníci mohli prohlédnout zblízka i zevnitř na statické ukázkce, kde jej doprovodil bojový letoun Tornado s výstavkou munice a čtyři vrtulníky. V premiéře se představil víceúčelový vrtulník pro speciální síly H145M a poprvé dorazil i vrtulník NH90 z výzbroje německého námořnictva.

Většina pluků a brigád „domácí“ Armády České republiky se Dnů NATO v Ostravě

& Dnů Vzdušných sil AČR účastní tradičně a zajišťuje návštěvníkům největší přehlídku techniky ze všech účastníků. K vidění byla nová akvizice AČR v podobě radaru MADR, hlavní bojový tank Leopard 2A4 či bezpilotní prostředky. Na akci se poprvé veřejnosti představily nejnovější přírůst-

ky ve výzbroji českého letectva - bitevní vrtulník AH-1Z Viper a víceúčelový UH-1Y Venom. Armáda České republiky spolu s Policí České republiky nejsou jen vystavovatelé techniky a prezentátoři činnosti svých složek, ale na jejich bedrech leží i většina podpůrných organizačních aktivit akce.

Dny NATO v Ostravě & Dny Vzdušných sil Armády České republiky jsou největší dvoudenní akcí v České republice i díky svému zaměření a množství různých složek, které se na organizaci a realizaci podílejí. Všichni zúčastnění dělají vše pro to, aby byli návštěvníci maximálně spokojeni. Mnoho z aktivit není přímo viditelných, ale bez nich by se akce nemohla odehrát. Například AČR vybudovala přímo na místě ubytování pro 360 lidí ve 36 stanech a pro statické ukázky poskytla více než 20 kusů nafukovacích stanů a hal. Její kuchaři připravili 900 porcí jídla denně pro zabezpečující personál a přes víkend dalších úctyhodných 9 tisíc porcí jídel. O komfort návštěvníků se starala i Městská policie Ostrava, která provozovala bezplatné velkokapacitní kolárny. Během víkendu tak bylo v péči městské policie 5 126 kusů kol. Dny NATO v Ostravě & Dny Vzdušných sil AČR se konají pod záštitou prezidenta Petra Pavla, hlavními partnery akce jsou Moravskoslezský kraj a statutární město Ostrava. Generálním partnerem akce je Lockheed Martin, hlavním strategickým partnerem je ORLEN Unipetrol, speciálními partnery jsou Czechoslovak Group a Tatra Trucks a exkluzivním partnerem je Škoda Auto.

*Autor a foto: Jagello*





# Honeywell Inovace pro dokonalou obranu a vyšší bezpečnost



Generálním ředitelem společnosti Honeywell Technology Solutions Česká republika se letos stal Michal Závěšek. Položili jsme mu proto několik otázek:

**V letošním roce jste převzal vedení společnosti Honeywell v České republice. Došlo zde k nějakým změnám? Jaké jsou aktuálně vaše klíčové cíle a priority?**

V České republice máme stabilní tým zhruba

900 vědců a inženýrů, kteří vyvíjejí inovativní řešení pro letecký, kosmický a obranný průmysl, logistiku, bezpečnost práce a zdravotnictví. Toto naše základní směřování se nemění. Došlo ale k významné proměně managementu, který nyní tvoří výhradně čeští manažeři. Pokud jde o priority, zaměřujeme se v této náročné době na rychlejší rozvoj ryze evropských řešení pro oblast Defense a Space – jak jednotlivě, tak v jejich kombinaci. S tím souvisí i naše priorita zvýšit spolupráci s českými subdodavateli a obecně více vyrábět v ČR.

**Můžete jmenovat některé projekty a aktivity z oblasti leteckého, kosmického a obranného průmyslu, na kterých se Honeywell v ČR podílí?**

Je jich mnoho. V oblasti letectví jde například o komplexní vývoj komunikačních zařízení pro satelitní komunikaci pro UAV i pro ostatní vojenské aplikace. Dále je to vývoj takzvaných Mission computerů pro evropské vojenské letecké projekty nebo například vývoj

Near to Eye systémů nejen pro letectví, ale i pro pozemní vozidla. Významnou částí našeho portfolia jsou i navigační systémy s vysokou mírou Anti-Jamming & Anti-Spoofing ochrany. V oblasti kosmických technologií se výrazně zaměřujeme na vývoj technologií pro satelity určené k pozorování země a sdílení dat. A to především na vlastní určování a řízení polohy satelitu, laserovou komunikaci nebo různá polohovací zařízení pro užitečné zatížení satelitů.



Jsme tu pro vás již 20 let.

Navrhujeme systémová řešení pro vaše požadavky vyplývající z praxe.

Oddělení speciální techniky nabízí produkty a technologie pro IZS a bezpečnostní složky států.



Oficiální technická podpora Dnů NATO



Člen Asociace obranného a bezpečnostního průmyslu ČR



CZECHOSLOVAK GROUP

## TRADICE POKRAČUJE



MSM GROUP

TATRA DEFENCE  
VEHICLE

ZVS

VOP  
NOVÁKY

FMC  
canada

TATRA DEFENCE

VVOU  
MILITARY

14. OKTOBAR

ELDIS  
ROBOTA  
SYSTEMS

RETIAQ

ES-SOFT

ATRAK

job air  
technic

UPVISION  
services excellence

POCKET VIRTUALITY

FIOCCHI

B&P  
Buschert & Pellagri

STANISLAV  
EXPRESS

CZECHOSLOVAKGROUP.CZ

CSG  
CZECHOSLOVAK GROUP

# Sádrokartonové příčky se zvýšenou mechanickou odolností

STRIX Chomutov, a.s. se od roku 2021 ve spolupráci se společnostmi KNAUF Praha, a.s. a PREFA Kompozity, a.s. a Fakultou stavební ČVUT v Praze podílí na řešení projektu TA ČR Trend č. FW03010271 „Lehké příčky suché výstavby s vysokou odolností proti mechanickému poškození“. V rámci projektu jsou využité balistické vysokopevnostní sklola-minátové kompozitní desky, systémy společnosti KNAUF Praha a ocelové konstrukce od společnosti STRIX Chomutov, které umožňují ukotvení příček i jejich další z odolnění, např. za pomoci spražení nebo využití ocelových sítí, které se využívají např. při sanaci skal, stabilizaci svahů atd. Příčky jsou navrženy tak, aby odolaly extrémnímu mechanickému namáhání při běžném provozu, ale např. i při výbuchu tlakové lahve, střelbě, improvizovanému výbušnému systému atp.



V rámci projektu byly vyvinuty 3 systémy příček, a to lehká varianta, střední 2D a těžká 3D varianta, které splňují obecné technické parametry a dále parametry odolnosti RC3 až RC4 proti vloupání podle ČSN EN 1627 a ČSN EN 1630+A1 a třídu balistické odolnosti FB4 až FB7 podle ČSN EN 1522/1523.

Při návrhu jednotlivých variant byly po-

užity dosavadní zkušenosti jednotlivých zapojených subjektů, dále byla navázána spolupráce i s Hasičským záchranným sborem ČR. Při návrhu jednotlivých variant byly nejdříve provedeny statické výpočty a dílčí testy na základě kterých byla navržena optimální varianta, a ta byla následně otestována v reálném měřítku podle příslušných norem nebo navržených experimentálních metod. Při řešení projektu bylo provedeno několik testů v inte-

riéru, ale i v exteriéru, podle navržených scénářů tak, aby bylo možné predikovat chování při extrémním mechanickém zatížení. Všechny experimenty byly monitorovány pomocí kamer a fotoaparátů, a následně byly vyhodnoceny.

*Pavel Tesárek, Jan Pohůnek, Zdeněk Prošek*

**THORTAC**  
TRAINING COMPANY

**KURZY**

střelba  
sebeobrana  
taktika

thortac.com

**DEKONTA** CBRN

DEVELOPMENTS  
IN PROTECTION

www.dekontaCBRN.cz



# Zlatý Oscar pro Spectrasol!

## Jsme nejlepší firmou v oblasti inovací

Máme v kapse firemního Oscara! Podařilo se nám tak v kategorii Inovace soutěže Český Goodwil, která oceňuje firmy, jichž si lidé vážejí pro jejich odpovědný přístup k podnikání a poctivou práci. Probojovali jsme se mezi 225 nominovaných firem, a nakonec oslavovali první místo v jedné z pěti kategorií!

Projekt firemních Oscarů Český Goodwill oceňuje firmy, které konají z dobré vůle a jejich práce je prospěšná pro společnost. V letošním 11. ročníku se úspěchem můžeme pochlubit i my!

„Vážíme si toho, že naše světlo zazářilo! A to i přes to, že nová témata a přístupy ke světlu, které neseme, nejsou ještě ve společnosti etablovány. Co víc si přát než zlato z kategorie inovací, kterým jdeme naším startupem, smýšlením a výslednými produkty naproti,“ komentuje Daniel Jesenský, managing director společnosti Spectrasol.

Kategorie inovace je v podání soutěže Goodwill oslavou podnikatelů a společností, kterým se daří skloubit inovativní snahy se záměrem rozvíjet tradiční hodnoty. Oslavuje



také autory zcela nových a jedinečných produktů a služeb, které souvisí s předmětem jejich podnikání. A to vše, jak je vidno díky firmovému Oscarovi, naše LED světla napodobující přirozené sluneční světlo splňují.

*Spectrasol*



### CRYTUR VYVÍJÍ A DODÁVÁ TECHNICKÁ ŘEŠENÍ PRO NÁROČNÉ SPECIALIZOVANÉ APLIKACE:



### OPTO-ELEKTRONICKÁ ŘEŠENÍ PRO VĚDU A ŠPIČKOVÉ TECHNOLOGIE



CRYTUR spol. s r.o. | Na Lukách 2283 | 511 01 Turnov  
tel: +420 481 319 511  
fax: +420 481 322 323  
e-mail: sales@crytur.cz  
www.crytur.com

### VOP Dolní Bousov, spol. s r.o.



Tovární 785,  
294 04 Dolní Bousov  
Tel.: +420 326 396 250  
Fax: +420 326 396 250

V oblasti bezpečnosti je hlavním zaměřením výrobního programu protipovodňová ochrana. Společnost VOP Dolní Bousov nabízí komplexní řešení v oblasti protipovodňové ochrany, ať už v oblasti plánování (protipovodňové plány, digitální protipovodňové plány, monitorování a varování a informování obyvatelstva) nebo v oblasti konkrétních prostředků protipovodňové ochrany použitím složených mobilních protipovodňových ochranných bariér. Společnost nabízí originální řešení ochrany obyvatelstva a jejich obydli, jakož i řešení ochrany celých územních celků a průmyslových oblastí.

Společnost také vyrábí speciální bezpečnostní víceúčelové bariéry (obránné ostny) pro zabezpečení budov (vojenských a civilních) v rámci poskytování služeb.

vop@vop-db.cz  
www.vop-db.cz

# Zajímavosti ze světa

## Řízené střely SPIKE LR pro polskou armádu

Polské ministerstvo obrany prostřednictvím svého úřadu pro vyzbrojování oznámilo, že od místního průmyslového partnera společnosti RAFAEL, společnosti MESKO, zakoupí stovky řízených SPIKE LR v hodnotě kolem 100 milionů dolarů.

Společnost MESKO, jako místní polský průmyslový partner společnosti RAFAEL, již vyrobila ŘS SPIKE pro polské MO, a toto bude třetí podobná transakce. MESKO a RAFAEL spolupracují na polském trhu od roku 2003. Silné místní výrobní kapacity poskytly polskému ministerstvu obrany více než 3000 raket SPIKE, které jsou výhradně polské výroby.

20 let spolupráce mezi společnostmi RAFAEL a MESKO pomohl vybavit polské ozbrojené síly nejsostikovanějšími technologiemi svého druhu na světě.

Výkonný viceprezident Dr. Ran Gozali, vedoucí ředitelství pozemních a námořních systémů společnosti RAFAEL k tomu řekl: „Skupina řízených střel SPIKE podporuje obranné schopnosti polského ministerstva obrany již přibližně 20 let. Jsme hrdí na to, že stavíme na našem dlouhodobém partnerství se společností Mesko, a jsme přesvědče-



ni, že v budoucnu budou uzavřeny další dohody. Budování mostů s průmyslovými partnery po celém světě je součástí globální strategie společnosti RAFAEL, a zde vidíme, jak tyto mosty umožňují spolupráci a lepší obranu pro naše přátele a spojence.“

V souladu s globální strategií společnos-

ti RAFAEL přinesla podpora místního průmyslu a umožnění nejen transferu technologií, ale i know-how, další příklad místního průmyslového úspěchu a prosperujícího globálního partnerství. Tato nejnovější dohoda dále posiluje stávající vztah a v budoucnu se očekává více podobných transakcí.

## Trophy APS na tancích Leopard 2 A8 pro Německo a Norsko



Společnost EuroTrophy GmbH oznamuje, že získala zakázku od KNDS (KMW+NEXTER Defense Systems) na programy Leopard 2 A8 pro Německo a Norsko. KNDS je výsledkem sdružení Krauss-Maffei Wegmann a Nexter se sídlem v Německu a Francii a jde o evropského lídra v systémech pozemní obrany. Systém aktivní obrany Trophy byl vybrán společností KNDS jako součást její nové standardní konfigurace definované jako „Leopard 2 A8“.

Díky tomuto úspěchu se Trophy stal nejúspěšnějším systémem aktivní ochrany integrovaným na hlavních západních bojových tancích včetně tanků Leopard 2,



Abrams M1 a Merkava IV, stejně jako na lehčích platformách, jako je Namer APC a dalších kolových a pásových bojových vozidlech pěchoty.

Během února 2023 norská agentura Norwegian Defence Materiel Agency (NDMA) pověřila KNDS dodávkou 54 hlavních bojových tanků Leopard 2 A8, které by měly být všechny vybaveny systémem aktivní ochrany Trophy. Kromě toho v květnu 2023 Spolkový akviziční

úřad německých ozbrojených sil (BA-AINBw) podepsal rámcovou smlouvu s KMW na dodávku až 123 Leopardů 2 ve standardní konfiguraci A8.

EuroTrophy je evropským centrem systému Trophy APS. Společnost se sídlem v Německu je jediným poskytovatelem evropského systému aktivní obrany, který se osvědčil v boji při nasazení aliancí NATO. Společnost také poskytuje širokou škálu služeb, jako je podpora

integrace vozidel, údržba a související uvedení do provozu a celoživotní podpora systému APS. Centrum EuroTrophy je určeno pro evropskou obrannou komunitu a je odhodláno poskytovat nejmodernější způsobilost pro záchranu životů.

EuroTrophy GmbH

## Společnost IDV oznámila zahájení činnosti společnosti IDV Robotics

Společnost IDV (Iveco Defence Vehicles), jako globální lídr, se věnuje poskytování inovativních automobilových a ochranných řešení, aby uspokojila potřeby vojenských zákazníků po celém světě. Společnost oznamuje rozvoj významného britského specialisty na robotiku a autonomní systémy MIRA UGV jako IDV Robotics. Změna názvu následuje po akvizici většinového podílu společnosti IDV ve společnosti MIRA UGV, divizi Uncrewed Ground Vehicle (UGV) společnosti HORIBA MIRA.

Na výstavě DSEI 2023, která se konala 12. - 15. září 2023, Iveco Defence Vehicles oficiálně zahájila činnost společnosti IDV Robotics a vystavila svou víceúčelovou platformu UGV (platforma VIKING). IDV Robotics, průkopnická technologická společnost v popředí špičkových řešení UGV (bezosádkových pozemních prostředků) a robotických autonomních systémů (RAS), urychluje vývoj těchto revolučních technologií a slibuje zvýšení provozní efektivity a záchranu životů v různých terénech a misích.

Spojení nejmodernějších navigačních a autonomních technologií s řadou platform vozidel umožňuje společnosti IDV Robotics dodávat jedinečná řešení RAS pro britské Ministerstvo obrany a všechny nejpokročilejší ozbrojené síly po celém světě. Těžiště úsilí společnosti spočívá v posílení kritických misí, jako je průzkum, palebná podpora, zásobování, evakuace obětí, CBRN a další, čímž se společnost IDV Robotics stává předním dodavatelem pro globální obranný průmysl.

Nově vytvořená společnost IDV Robotics je ze své britské základny průkop-



níkem inovativních, sektorově specifických technologií, které uspokojují neustále se vyvíjející požadavky Ministerstva obrany Spojeného království a jeho strategických spojenců. Technologické přednosti zahrnují řadu převratných úspěchů:

VIKING: Vysoce mobilní, víceúčelová platforma UGV.

MACE: Proprietární autonomní sada společnosti IDV Robotics, jednoduše integrovaná napříč spektrem vojenských vozidel.

Bezkonkurenční autonomie: Mistrovství v dálkovém ovládní, poloautonomních a autonomních operacích v náročných terénech.

Navigace s odepřením systému GNSS:

Bezkonkurenční schopnost navigace i v prostředích s odepřením systému GNSS.

Pokročilé rozpoznávání terénu: Špičková identifikace objektů a terénu, doplněná terénním trasováním další úrovně. Sjednocená integrace země-vzduch: Celostní řízení spojující bezpilotní letadla (UAV) a prostředky UGV pro bezproblémovou integraci RAS země-vzduch.

IDV

# RAFAEL předvedl TROPHY APS pro ochranu tanků Challenger 3

Společnost RAFAEL, světový lídr v oblasti pokročilých obranných technologií oznámil kontrakt s britským ministerstvem obrany v hodnotě 20 milionů liber na špičkový systém aktivní ochrany TROPHY (APS). Představuje to významný krok k vylepšení obranných schopností bojových tanků Challenger 3.

Náročné hodnocení britského ministerstva obrany uznalo systém TROPHY APS jako nepostradatelný doplněk k ochraně tanků Challenger 3 a jejich členů posádky před moderními hrozbami na bojišti. Společnost RAFAEL ve spolupráci s Ministerstvem obrany Spojeného království úspěšně dokončila 2. fázi integrace systému aktivní ochrany TROPHY APS na tanky Challenger 3. Série testů s ostrou střelbou, provedených ke konci roku 2022, prokázala vysokou účinnost systému, který zachytil více než 90 % hrozeb zaměřených na tank Challenger 3 vybavený systémem TROPHY APS.

Dr. Ran Gozali, výkonný viceprezident

divize GM Land & Naval společnosti Rafael Advanced Defense Systems, řekl: „Jsme povzbuzeni nejnovějšími testy, které ověřily efektivitu systému TROPHY a odbornost společnosti RAFAEL v integraci systému na další platformy. Spolupráce s Ministerstvem obrany Spojeného království bude pokračovat a v budoucnu povede k dalším úspěchům, protože projekt směřuje ke své třetí a poslední fázi integrace, což zvyšuje důvěru ve schopnost systému TROPHY zajistit posílenou ochranu obrněných jednotek ozbrojených sil Spojeného království.“



Systém TROPHY APS, vyvinutý společností RAFAEL v reakci na úspěšné protipancérové útoky, poskytuje vyspělou, v boji osvědčenou ochranu proti raketovým hrozbám a řízeným střelám a zároveň určuje původ nepřátelské palby pro okamžitou reakci. Jako jediný na světě plně integrovaný a v boji osvědčený systém aktivní ochrany je systém TROPHY účinně instalován na tanky Merkava ozbrojených sil Izraele již od roku 2010, systémy aktivní ochrany Namer, čtyři brigády Abrams MBT americké armády a v roce 2021 byl úspěšně testován na německém tanku Leopard 2. Kromě toho byl systém poměrně jednoduše integrován na různé platformy, včetně věží AIO pro bojové vozidlo pěchoty a obrněných vozidel 8x8 bez věže. Svíce než 2 000 000 provozními hodinami a více než 5 400 úspěšnými provozními testy je nyní systém TROPHY nasmlouván pro sériovou výrobu více než 2 000 systémů.

RAFAEL

Photo: MoD UK



leafclick

**leafclick s.r.o.**

Michalská 432/12  
110 00 Praha 1 - Staré Město  
Tel.: +420 602 176 664  
info@leafclick.com

Ve společnosti **leafclick s.r.o.** se dlouhodobě věnujeme

- výzkumu a vývoji technologií pro **autonomní systémy a kybernetickou bezpečnost**,
- **zabezpečené komunikaci** mezi zařízeními (M2M) a ochraně chytrých zařízení,
- poskytováním **bezpečnostního poradenství a bezpečnostních auditů**.

Poskytujeme služby a konzultace v oblasti kybernetické bezpečnosti soukromým společnostem i státním institucím. Naše portfolio zahrnuje penetrační testy, bezpečnostní audity, odborné konzultace a školení na míru konkrétnímu klientovi.

**Každé řešení připravujeme individuálně podle potřeb klienta, jeho infrastruktury a používaných technologií.**

[www.leafclick.com](http://www.leafclick.com)

**AON**

**Aon is in  
the Business  
of Better  
Decisions**

Aon PLC (NYSE:AON) is a leading global professional services firm providing a broad range of risk solutions. With the help of more than 50,000 colleagues in 120 countries and using unique market data and rigorous analysis, we provide clients with solutions that reduce volatility and improve performance.  
[www.aon-czech.cz](http://www.aon-czech.cz)





## Enforce Tac 2024 zahrnuje uznávané vrcholy a velkou premiéru



„Tři dny, tři haly a spousta vrcholů,“ říká Isabelle Teufert, ředitelka Enforce Tac, když se těší na připravovaný veletrh od 26. do 28. února 2024. Obrovský nárůst návštěvnosti a výstavní plochy na předchozích akcích ukázal, že dvouhodinová událost není dostatečná. Enforce Tac 2024 se proto poprvé bude konat po dobu tří dnů ve třech výstavních halách s ještě větším prostorem. Zároveň bude mít premiéru zajímavá novinka.

### Podívejte se na různé produkty v akci „Vesnice“ Enforce Tac

Speciální premiérou na Enforce Tac 2024 je Enforce Tac Village, realistické venkovní cvičiště, kde jsou produkty vystavovatelů prezentovány v různých situacích pro výkon práva a vojenské scénáře. Tým Enforce Tac ve spolupráci se dvěma silnými partnery vyvinul vesnici podle hesla „dynamické - hmatatelné - živé.“ Projektový tým tvoří bývalí a současní příslušníci vojenských speciálních jednotek a policejních taktických jednotek. Jejich bohaté zkušenosti se speciálním a přizpůsobeným výcvikem a odbornost

ve vytváření scénářů zaručují skvělý zážitek. Za infrastrukturu je zodpovědná společnost PRORETA Tactical GmbH, zatímco OF Operative Fähigkeiten GmbH a Airborne Medical Group budou odpovědné za plánování a provedení taktických scénářů. Návštěvníci Enforce Tac 2024 se mohou těšit na různé scénáře čtyřikrát denně. Zážitek na místě bude také přenášen živě, což umožní sledovat akce i na jiných médiích.

### Uznávané vrcholy v doprovodném programu „Blackbox“ a Enforce Tac TV

Potřetí budou mít vystavovatelé na Enforce Tac vhodné prostředí k prezentaci schopností své výbavy, která je speciálně navržena pro situace s nízkým osvětlením nebo detekci teplotních profilů. V roce 2024 budou tyto produkty představeny ve vitrínách vedle „Blackboxu“ s popisy a čísly stánků vystavovatelů. Návštěvníci je pak mohou vyzkoušet v doprovodu příslušných specialistů. Formát YouTube Enforce Tac TV se v roce 2024 přesune do své třetí série. Tým projektu zvolil nový přístup přechodem od stacio-

nárních záznamů k mobilním kamerovým týmům. Cílem je udělat ze stánků vystavovatelů, které jsou často spojeny s podstatnými investicemi, klíčovou platformu pro produktové vrcholy jednotlivých firem.

### Identifikované a implementované požadavky odvětví

Enforce Tac 2024 poskytuje vystavovatelům hrubou výstavní plochu 29 940 m<sup>2</sup>. Je to o 7 740 m<sup>2</sup> více než v roce 2023. Více než 90 % výstavní plochy již bylo zarezervováno. „Naše strategie se zdá být v souladu s požadavky odvětví,“ je přesvědčena Isabelle Teufert. „Nerozhodli jsme se lehkomyšlně pro třídenní událost a dodatečnou výstavní plochu, ale po hloubkových diskusích s našimi vystavovateli a návštěvníky. Navíc se nadále bude klást důraz na vnitřní a vnější bezpečnost. Chceme nabídnout našemu odvětví vhodnou platformu pro rozvíjení slibných příležitostí, jak společně pracovat na posílení vnitřní a vnější bezpečnosti Německa a zbytku Evropy - s dostatečným časem pro diskusi a dostatečným prostorem pro rostoucí pestrost vystavovatelů, kteří se účastní,“ uzavírá Isabelle Teufert.

Foto: Eva Soukupová



# Mimořádné zasedání redakční rady časopisu Review pro obranný a bezpečnostní průmysl

Redakční rada časopisu Review pro obranný a bezpečnostní průmysl se 8. listopadu 2023 setkala při příležitosti mimořádného zasedání v areálu Letecké služby Policie ČR na letišti Václava Havla v Ruzyni, aby projednala novinky a náměty k tematickému plánu časopisu Review pro rok 2024.



Mimořádné zasedání zahájil místopředseda redakční rady Ing. Filip Engelsmann, generální ředitel společnosti AURA, zastupující prezidenta AOBP RNDr. Jiřího Hynka. Představil účastníky mimořádného zasedání ve složení: Ing. Pavel Čuda, Ph.D., Ing. Michal Hon, Ing. Michael Hrbata, Ing. Kristýna Helm, Ph.D., Ing. Daniel Jesenský Ph.D., MSc., MBA, Ing. Jaroslav Pecháček, Ing. Vladimír Přech (zastupující Ing. Jaromíra Řezáče), Ing. Milan Starý, Ing. Pavel Švagr, CSc., brig. gen. Mgr. Marek Šimandl, MPA, arm. gen. v.v. Ing. Pavel Štefka a Ing. Jiří Štefl.

Všechny přítomné přivítal ředitel Letecké

služby Policie ČR, plk. Ing. Tomáš Hytych a ve svém projevu prezentoval fungování tohoto útvaru. Letecká služba se zabývá policejními činnostmi jako je pátrání po pachatelích, po ztracených lidech, monitoring demonstrací, fotbalových stadionů při zápasech, ale také létají se záchranou leteckou službou pro Prahu a Středočeský kraj a v noci pro celou republiku. S vrtulníky uskutečňují převoz rychlých posádek, jako je zásahová jednotka či URNA, zabývají se záchranou z nepřístupného terénu na laně a na podvěsu a v nutných případech také hasí požáry. V současnosti letecká služba vlastní 15 vrtulníků: 6 vrtulníků Bell 412 HP/EP, které

slaví 30 let od uvedení modelu a 9 vrtulníků EC-135 T2, které mají za sebou 20 let. Zároveň v tomto roce vláda schválila letecké službě novou koncepci na obnovu techniky. Mezi další úspěchy v posledních letech pan ředitel vyzvedl fungování letecké služby v době covidu, kdy měla na starosti převoz nejtěžších zraněných z přeplněných nemocnic, dále hašení požárů v Albánii v roce 2021 a hašení požárů minulého roku v Hřensku, za něž dostala ocenění Zlatý záchranářský kříž.

Se svým projevem navázal šéfredaktor časopisu Review pro OBP Ing. Miloš Soukup, který započal jednání vydavatel-





ským plánem pro rok 2024. Mezi změny v redakční radě patří jeho znovunabytí postu šéfredaktora namísto Šárky Cook, která nadále bude zastávat pozici ředitelky vydavatelství MS Line a zároveň zaujme místo zástupkyně šéfredaktora spolu s plk. JUDr. Jaroslavem Jonákem, novým zástupcem šéfredaktora pro oblast Ministerstva vnitra a Policii ČR. Eva Soukupová zůstává šéfredaktorkou Katalogu obraných a bezpečnostních technologií ČR.

Pro příští rok redakce obnovila počet čtyř vydání časopisu Review s tím, že každé z vydání bude mimo jiné zaměřeno i na určitou oblast a zakomponovány budou nově také trendy rozvoje navazující na danou tematiku, aby průmysl mohl konfrontovat, zdali jejich výzkumná vývojová zá-

kladna míří správným směrem, a časopis tak napomohl v tomto směru k potřebné komunikaci a výměně názorů. Náměty z diskuse budou předloženy k připomínkám a případným úpravám na Výročním zasedání reprezentativní redakční rady časopisu Review pro OBP, které se uskuteční 11. 1. 2024 v Konferenčním sále MO - DAP.

Následná debata redakční rady směřovala k zefektivnění marketingové a obchodní strategie časopisu Review do budoucna a byl kladen důraz na důležitost úzké spolupráce redakce s Asociací obranného a bezpečnostního průmyslu, Veletrhy Brno a FFF. Na závěr diskuse vyzvedl Pavel Švagr důležitost redakční rady tohoto časopisu, která odborně sdružuje

nejdůležitější bezpečnostní složky České republiky a výrazným způsobem přispívá ke komunikaci v dané sféře mezi vrcholnými zástupci státní správy a představiteli průmyslu.

Na závěr se přítomní mohli seznámit se současným leteckým parkem Policie České republiky.

*Adriana Jesenská,  
foto autor a Tomáš Hytych*



# DEL: Učíme stroje dělat jejich práci!

Společnost DEL je již od roku 1995 lídrem v oblasti robotizace, automatizace technologických procesů a engineeringu. Vyrábí také elektrická zařízení, rozváděče či ovládací pulty, dodává fotovoltaické elektrárny a nabízí řešení pro elektromobilitu. Do skupiny DEL patří i slovenský výrobce výkonové elektroniky NES Nová Dubnica.

Naši zákazníci jsou převážně v Evropě, dodávky však směřují do celého světa. A to do oblastí jako automotive, těžký i lehký průmysl, energetika, strojírenství či obranný průmysl.

## Trendy: automatizace a robotizace

Od myšlenky k realizaci. DEL, jako inženýrská společnost, nabízí komplexní engineering. A to jak pro nové technologické linky, tak pro modernizaci stávajících. Naši konstruktéři a projektanti vždy navrhnou řešení na míru Vašim potřebám. Od 3D modelu přes digitální simulaci až k realizaci. V DELu sledujeme technologické trendy a využíváme výsledky výzkumu a vývoje. Zákazníky tak oslovujeme novými přístupy. DEL je rovněž zakládajícím členem Národního centra



Robotické svařovací pracoviště je často poptávanou aplikací.

Průmyslu 4.0, které propojuje svět vědy se světem průmyslu. Jsme také certifikovaným dodavatelem pro jadernou energetiku.

Velkou zkušenost máme v aplikaci robotických technologií. Neřešíme pouze manipulaci s materiálem, polotovary či výrobky. Roboty, díky spojení s kamerami a senzory, dnes v DELu učíme činnosti, které se před pár lety zdály nemyslitelné. Samozřejmostí je digitalizace a sběr výrob-

ních dat. Ty umíme měřit a vyhodnocovat, což je pro zvýšení efektivity zásadní.

DEL je tedy pravým partnerem pro robotizaci, automatizaci či digitalizaci Vašich výrobních procesů. Naše portfolio výrobků a služeb je skutečně široké. A velký zájem je také o naše fotovoltaické elektrárny. Spolupráce s námi Vám tak pomůže nejen objevit nové technologie, ale také zefektivnit výrobní postupy a tím ušetřit čas i peníze. Stačí se s námi jen spojit.

## MOLPIR

### MOLPIR GROUP CZ a.s.

Technologická 838/14, 779 00 Olomouc, Holice  
Tel.: +420 585 315 017, Fax: +420 585 315 021

Společnost **MOLPIR GROUP CZ a.s.** působí na trhu od roku 1993 jako významný výrobce a dodavatel zařízení na úpravu mikroklimatu v mobilních zařízeních. Zabývá se vývojem a implementací speciálních klimatizačních a topných jednotek pro logistická a obranná vozidla armád NATO. Nabízí spolupráci při řešení složitých klimatizačních systémů ve vozidlech. Zajišťuje vývoj, výrobu a dodávky zařízení pro hromadnou ochranu osob, zejména v oblasti ochrany CBRN (chemické, biologické, radiologické a nukleární ochrany).

#### Produktové portfolio:

- zařízení pro hromadnou (CBRN) a osobní ochranu;
- klimatizační jednotky;
- ventilační zařízení;
- topné jednotky.



[info@molpir.cz](mailto:info@molpir.cz)  
[www.molpir.com](http://www.molpir.com)

## EXPORT Praga

### PRAGA – Export s.r.o.

U Císařské cesty 219, 103 00 Praha 10

Tel.: +420 739 586 147

[ales.konrad@praga-export.cz](mailto:ales.konrad@praga-export.cz)

• • •

- Výhradní partner společnosti IVECO Defence Vehicles pro Českou republiku a Slovenskou republiku
- Prodej a výroba vojenských terénních přívěsů o celkové hmotnosti do 8 t
- Díly, údržba, opravy a generální opravy vojenských vozidel
- Export a import obranného vybavení

• • •

[www.pragaglobal.com](http://www.pragaglobal.com)



Bowenite nabízí svým partnerům služby v oblasti taktického výcviku a výcvikové infrastruktury vojenských a policejních jednotek. Stěžejními produkty nabídky jsou speciální obranná a bezpečnostní technika a zařízení pro ozbrojené a záchranné složky.

**BOWENITE**

[www.bowenite.eu](http://www.bowenite.eu)

BOWENITE, a.s.  
e-mail: [info@bowenite.eu](mailto:info@bowenite.eu)  
Pomněnková 1256/61, 106 00 Praha  
Česká republika

**VR Group**

**Training & Simulation**



**Get ready for your missions**

VR Group, a.s.

Tiskarska 270/8  
Prague 10  
Czech Republic  
108 00

Phone: +420 296 505 736  
Fax: +420 296 505 752  
E-mail: [vrg@vrg.cz](mailto:vrg@vrg.cz)

[www.vrg.cz](http://www.vrg.cz)

**T FCH**

**MATERIALS RESEARCH CENTRE**

**Centrum materiálového výzkumu, FCH VUT v Brně**

Purkyňova 464/118, 612 00 Brno  
Tel.: +420 541 149 423

[cmv@fch.vut.cz](mailto:cmv@fch.vut.cz)

Centrum materiálového výzkumu je specializované výzkumné centrum provozované jako samostatný ústav Fakulty chemie VUT v Brně. Centrum se specializuje na aplikovaný výzkum v oblasti anorganických materiálů, poživ, žáruvzdorných materiálů, pokročilé keramiky, speciálních kompozitů s kontrolovanými vlastnostmi a polymerů.

**Centrum materiálového výzkumu poskytuje tyto služby:**

- Řešení komplexních projektů zaměřených na výzkum a vývoj mající specifické cíle a vedoucí k finálním produktům.
- Partnerství při řešení domácích a mezinárodních grantových projektů.
- Zakázková měření vysoce specializovanými metodami (uvedenými na webu).
- Výzkum v oblasti vysoce houževnatých kompozitů s anorganickou maticí.

[www.materials-research.cz](http://www.materials-research.cz)

**NEWPS.CZ**



**JSME SPECIALISTÉ NA IT PROCESY DIGITALIZACI, OCHRANU DAT A BEZPEČNÉ PŘÍSTUPY**

Jako technologický partner se podílíme na mnoha státních a významných projektech.

Dlouhodobě jsme vyhledávaným odborníkem zejména v oblastech ochrany a řízení uživatelských identit, řízení informací a událostí a v oblasti bezpečnostních analýz.

Udržujeme si kvalitu, profesionalitu a inovační potenciál. Nechceme stát na místě. Posouváme naše zákazníky kupředu a řešíme jejich problémy dříve, než nastanou. Naše řešení jsou v souladu s eIDAS, GDPR, zákonem o kybernetické bezpečnosti a další legislativou.

NEWPS.CZ s.r.o.

Vysokčilova 1422/1a, 140 00 Michle, Praha 4, email: [info@newps.cz](mailto:info@newps.cz)  
[www.newps.cz](http://www.newps.cz)

# Česká účast na veletrhu Defense & Security 2023

Naše redakce se zúčastnila významného veletrhu obranného a bezpečnostního průmyslu Defense & Security 2023, který se konal v thajském Bangkoku 6. - 9. listopadu 2023. Český obranný a bezpečnostní průmysl podpořila exkluzivní knihou Defence&Security Technologies Catalogue 2023 - 2024, která se stala nedílnou součástí všech důležitých jednání zástupců MO ČR a ZÚ v Bangkoku s delegací.

V rámci české národní expozice, jejíž vybudování bylo podpořeno projektem ekonomické diplomacie, vystavovaly společnosti AERO Vodochody AEROSPACE a.s., AVEC CHEM s.r.o., Colt CZ Group SE, EUROPEAN AIR SERVICES s.r.o., DSS a.s., EXCALIBUR ARMY spol. s r.o., MESIT holding, a.s., PBS India (PBS GROUP, a.s.), RETIA, a.s. a TATRA TRUCKS a.s. Ty prezentovaly své produkty potenciálním zákazníkům, možným zástupcům i odborné veřejnosti nejen z Thajska, ale i z dalších zemí jihovýchodní Asie.

Výstavu se zúčastnila delegace Ministerstva obrany ČR vedená náměstkem ministryně obrany Ing. Danielem Blažkovcem. Kromě této delegace se veletrhu zúčastnili zástupci české ambasády v Bangkoku v čele s J. E. velvyslancem Ing. Pavlem Pitelem. V rámci veletrhu byla příležitost informovat o možnostech českého obranného průmyslu řadu významných představitelů zahraničních ministerstev obrany a zbrojených sil. Mezi nejvýznamnější patřil thaj-

ský ministr obrany Suthin Khlangsaeng, zástupce velitele thajských ozbrojených sil Air Chief Marshal (ACM) Chanon Mungthanya, velitel thajského královského námořnictva Adm. Chonlathis Navanugraha, náměstek ministra obrany Filipín a řada dalších.

## A jak veletrh zhodnotily zúčastněné firmy?

„Pro naši společnost se jednalo o první veletrh v oblasti ASEAN. Byli jsme velmi mile potěšeni velkým zájmem o náš stánek. Na veletrhu jsme získali mnoho kontaktů a business partnerů, se kterými v současné době řešíme možnosti dodání našich produktů. Velmi si vážíme organizace celého veletrhu, která byla skvělá a všichni nám vždy byli nápomocni. Těšíme se na další veletrhy, kde budeme součástí českého stánku.“, říká Jan Vokoun, Business Development Manager, DSS.

„Na společné expozici s dalšími firmami z českého obranného průmyslu jsme prezentovali klíčové komponenty našeho taktického komunikačního systému, včetně rádiového systému RF40 a digitálního interkomu VICM 200 COMBAT s náhlavními soupravami,“ sdělil Ing. Libor Mikl, Heads of Sales za oblast defence, MESIT holding, a.s. „Na výstavě Defense & Security jsme se setkali s našimi obchodními partnery a projednávali konkrétní možnosti nasazení našeho taktického komunikačního systému. Kromě toho jsme samozřejmě prezentovali náš systém novým kontaktům, státním delegacím a odborníkům v obraně. Po covidové „pauze“ jsme spokojeni s letošní návštěvností, osobní účast na výstavách tohoto typu je pro naše obchodní záměry nezbytná. Letošní veletrh Defense & Security s tématem „Síla partnerství“ jednoznačně splnil svůj cíl.“

*Autor: Vít Prácheňský*

*Foto: Šárka Cook*









pro Obranný a Bezpečnostní Průmysl  
**Review**



**IDET NEWS**



Security & Defence  
Technologies Catalogue





# Kodifikační agentura AURA

Za téměř dvě desetiletí existence poskytla služby více než čtyřem stovkám firem. V Česku vyřizuje bezkonkurenčně nejvyšší počet katalogizačních doložek. Na Slovensku úspěšně pracuje agentura AURA LOGIS.

Naše týmy v Česku a na Slovensku poskytují všechny nabízené služby včas a v plném rozsahu, verifikované a s požadovanou kvalitou a bezchybovostí. Pracují s aktuálními údaji, v potřebné jazykové mutaci a umožňují využívat doprovodný poradenský servis prostřednictvím eKnihovny Publi.

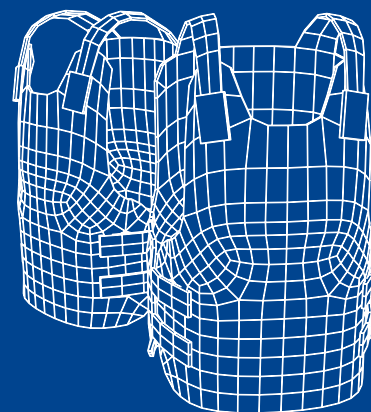

8470160002577

Oblasti, ve kterých vám AURA ráda poskytne své služby:

## Screening

Vyhledání informací o tom, zda již byl výrobek katalogizován



## ZDK a SZIM

Zpracování základních dat ke katalogizaci a souboru základních informací o majetku



## NKDV

Zpracování návrhu katalogizačních dat o výrobku



## Externí komunikace

Žádosti o katalogizaci v zahraničí



## NCAGE

Zpracování žádosti o přidělení NCAGE



## Vzdělávání, konzultace

eKnihovna Publi, kurzy, individuální školení, poradenství, metodická pomoc

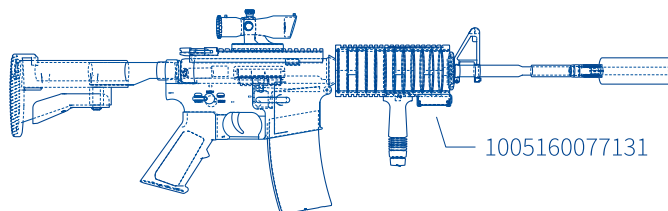
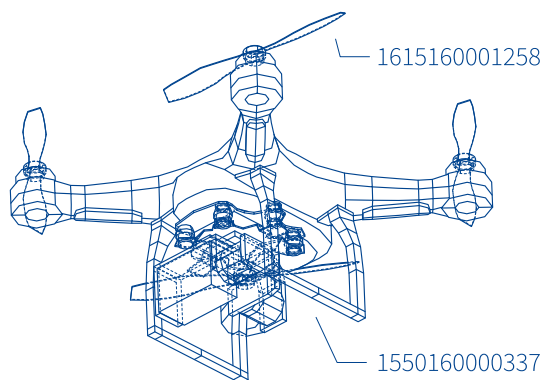

Pro odbornou pomoc nás kontaktujte:

AURA, s.r.o.

T: +420 466 261 301

M: +420 604 863 173

+420 704 605 068

E: [agentura@aura.cz](mailto:agentura@aura.cz)

[katalogizace.cz](http://katalogizace.cz)

AURA LOGIS s.r.o.

T: +421 424 321 779

M: +421 918 618 275

E: [kodifikacia@aura.sk](mailto:kodifikacia@aura.sk)

[kodifikacia.sk](http://kodifikacia.sk)



Jsme tu pro vás

# 18. MEZINÁRODNÍ VELETRH OBRANNÉ A BEZPEČNOSTNÍ TECHNIKY



 Ufi  
Approved  
Event



28.–30. 5. 2025  
VÝSTAVIŠTĚ BRNO

 AOBP



 PYROS  ISET

28.–31. 5. 2025

 Central  
European  
Exhibition  
Centre

 BVV  
Veletřhy  
Brno